

Ассортимент

Насосные технологии

 KESSEL

Полный ассортимент в сфере

НАСОСНЫХ ТЕХНОЛОГИЙ

Подъёмные станции

Насосные станции

Погружные насосы

Гибридные подъёмные станции

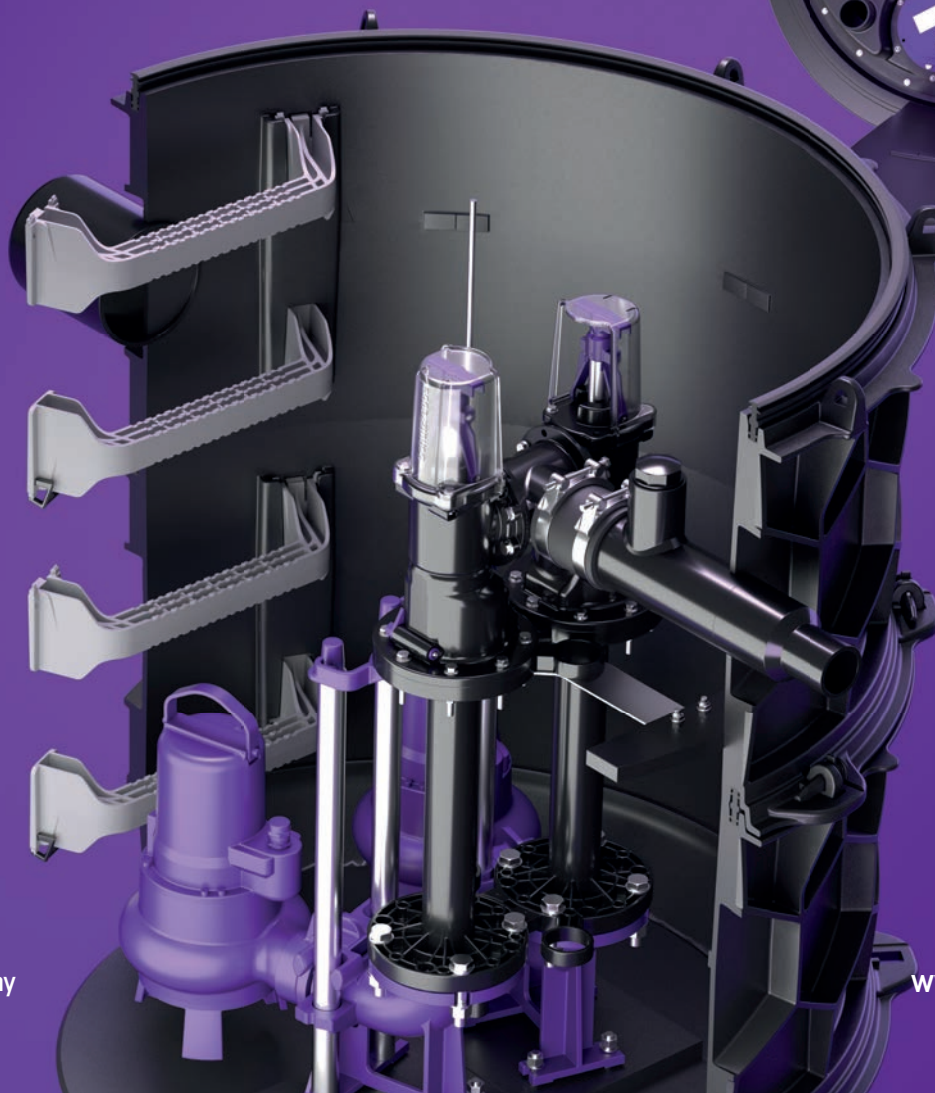

 Made in Germany

www.kessel-drenag.ru

Общий обзор

Ассортимент (гибридных) подъемных станций и насосов

Подъемные станции



Компактная подъемная станция
Minilift F

↗ Стр. 10



Компактная подъемная станция
Minilift S

↗ Стр. 24



Новинка



Станция подъема сточных вод
Aqualift F Compact

↗ Стр. 11



Станция подъема сточных вод
Aqualift S Compact

↗ Стр. 26



Новинка



Подъемная станция
Aqualift F Basic

↗ Стр. 14



Подъемная станция
Aqualift S Duo

↗ Стр. 29



Подъемная станция
Aqualift F

↗ Стр. 16



Подъемная станция
Aqualift F XL

↗ Стр. 19





Насосные станции



Насосная станция
Aqualift F Basic

↗ Стр. 34



Насосная станция
Aqualift F

↗ Стр. 36



Насосная станция
Aqualift F XL

↗ Стр. 38



Насосная станция
Aqualift S

↗ Стр. 46

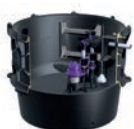

Насосная станция
Aqualift S XL

↗ Стр. 48



Гибридные подъемные станции



Гибридная подъемная станция
Ecolift XL

↗ Стр. 62

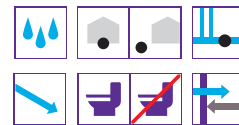

Погружные насосы



Погружной насос
KTP

↗ Стр. 52



Погружной насос
GTF

↗ Стр. 52



Погружной насос
STZ

↗ Стр. 53



Комплекты для модернизации
резервуаров

↗ Стр. 54

Всё, что нужно знать специалистам

Расположение канализации

Если уровень сточных вод выше уровня обратного подпора, то отведение сточных вод в канализацию производится с помощью подъёмной станции через т. н. петлю обратного подпора.

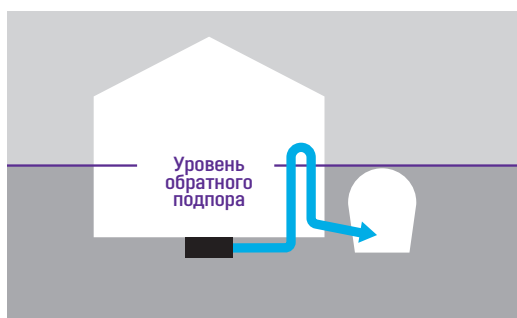

 Отведение в канализацию – без уклона

 Подъёмные станции: Стр. 10

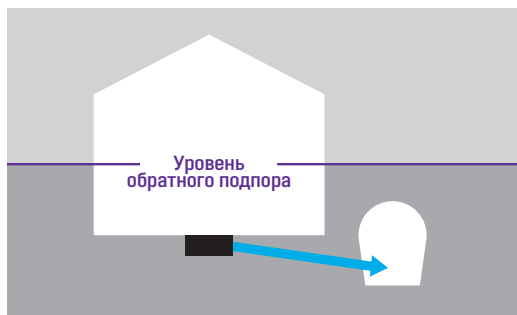

 Отведение в канализацию – с уклоном

 Гибридные подъёмные станции: Стр. 62

Функциональное назначение

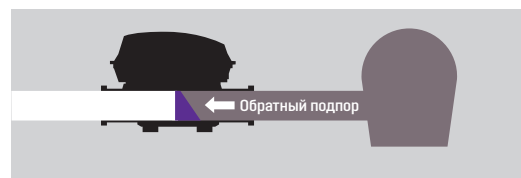

 **Защита в случае обратного подпора**
Заслонка предотвращает попадание сточных вод из канализационной трубы в здание.

Места установки

Ваша система должна быть установлена внутри или снаружи здания?

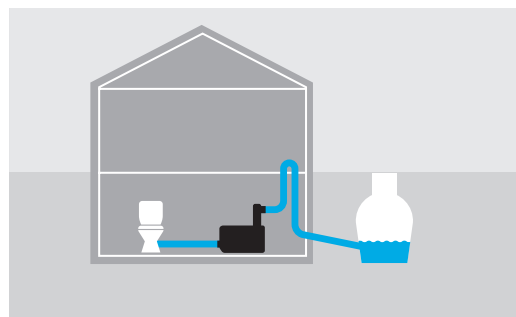

 **Внутри здания**

 Подъёмные станции: стр. 10

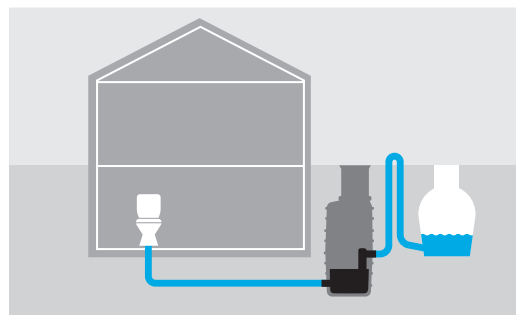

 **Снаружи здания**

 Насосные станции: стр. 24



 **Сброс сточных вод в случае обратного подпора**

Обеспечение сброса бытовых сточных вод с помощью насоса в условиях обратного подпора и при закрытой заслонке. За счёт этого сохраняется функция водоотвода.

Виды сточных вод

Диаметр условного прохода насоса определяется размером включений, способных пройти через насос.



Подъёмные станции для «чёрных» сточных вод EN 12050-1

О фекальных сточных водах говорят в том случае, если в канализацию по трубам сбрасываются стоки от таких источников, как писсуары и унитазы. Такие сточные воды называются «чёрными».

Максимальный размер включений: 40 мм



Подъёмные станции для «серых» сточных вод EN 12050-2

Сточные воды без фекалий – это хозяйственные стоки от таких источников, как, например, душ или стиральная машина. Такие сточные воды называются «серыми».

Максимальный размер включений: 10 мм

Взрывозащита



«Нештатные» ситуации или разливы могут привести к попаданию опасных жидкостей в подъёмную станцию и тем самым – к возникновению взрывоопасной среды. Если такая опасность существует, следует использовать насосную систему во взрывозащищённом исполнении согласно стандарту ATEX.

Классификация работы насосов

Согласно этой классификации, насосы KESSEL могут работать в режиме S1 или режиме S3. К классу S1 относятся насосы непрерывного действия, работающие без перерывов; идеально подходят для использования с дождевыми водами или для непрерывной перекачки промышленных сточных вод.

К классу S3 относятся насосы периодического действия, требующие периодических перерывов в работе для охлаждения. К примеру, насос класса S3 50 % не должен работать более 50 % времени; он отлично подходит для стандартных сточных вод из частных домов, квартир или коммерческих зданий.

Стратегия защиты



Индивидуальная защита

Все точки водоотвода, такие как умывальники, душевые или стиральные машины, снабжены собственной защитой от обратного подпора.

Типы насосов

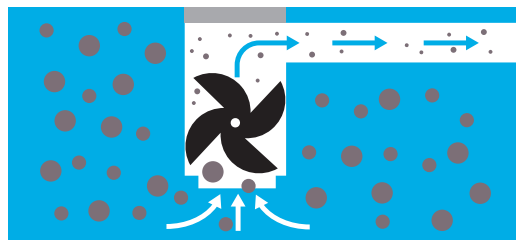

Насосы-измельчители специально разработаны для перекачки неочищенных сточных вод. Эти системы измельчают твёрдые включения, содержащиеся в сточных водах, что позволяет осуществлять отвод через напорные трубопроводы малого диаметра.

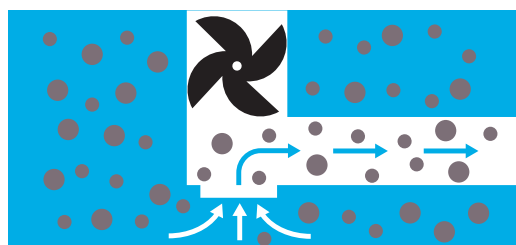

Свободно-вихревые насосы предназначены для перекачки как для очищенных, так и для неочищенных сточных вод. Широкая проточная полость в корпусе насоса позволяет любым твердым включениям свободно проникать в напорную трубу соответствующего диаметра без контакта с рабочим колесом.

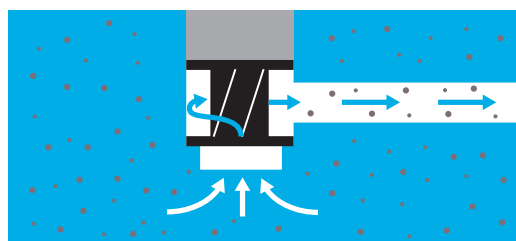

Насосы, оснащённые одноканальным рабочим колесом, специально разработаны для сточных вод без твердых частиц или с частицами малого размера.

За счёт своей конструкции рабочее колесо эффективно перемещает большие объёмы сточных вод при минимальном энергопотреблении.



Центральная защита

Все точки водоотвода, такие как умывальники, душевые или стиральные машины, снабжены собственной защитой от обратного подпора.

Датчики/зонды уровня и датчики аварийной сигнализации

Датчики и зонды уровня измеряют уровень перекачиваемой среды в резервуаре подъемной станции и при достижении определённого уровня запускают один или несколько насосов для откачки. Если уровень в резервуаре продолжает подниматься, аварийный датчик (который также измеряет уровень перекачиваемой среды) передает аварийный сигнал

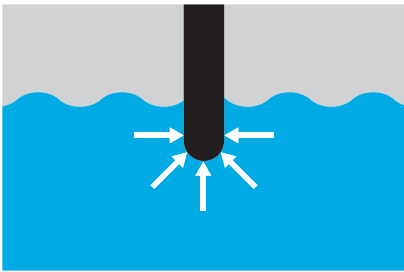

Датчик контроля давления

Активируется из-за изменения давления воздуха в результате повышения или понижения уровня воды в резервуаре. Не подходит для применения, если насосы находятся на очень большом расстоянии от блока управления или если образование конденсата в напорной трубе мешает определению уровня.

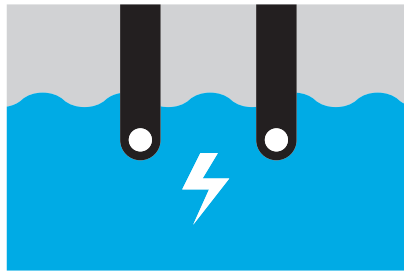

Зонд проводимости

Активируется, когда токопроводящая жидкость позволяет протекать току между двумя точками измерения. Это простой и недорогой метод измерения уровня, однако он работает только с токопроводящими жидкостями и не может использоваться для перекачивания дождевой воды или конденсата.

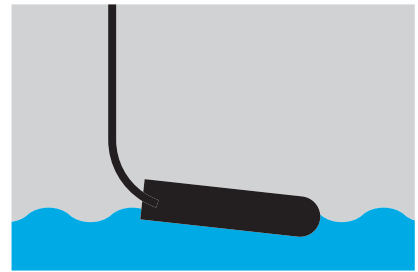

Поплавковый выключатель

Приводится в действие поплавком, плавающим по поверхности перекачиваемой среды. Метод простой и испытанный, однако не рекомендуемый при сильно загрязнённых сточных водах, так как отложения материала на поплавке могут негативно влиять на процесс измерения уровня.

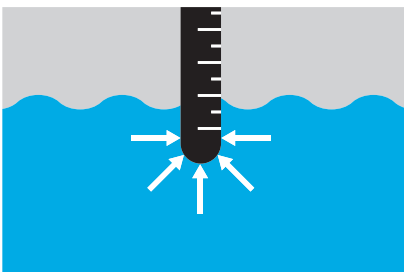

Гидростатический датчик уровня

Его действие основано на преобразовании различных значений давления воды в аналоговые сигналы; может использоваться для измерения одним датчиком как уровня аварийной сигнализации, так и уровня активации насоса, однако стоимость этого датчика, как правило, выше по сравнению с другими датчиками и зондами.

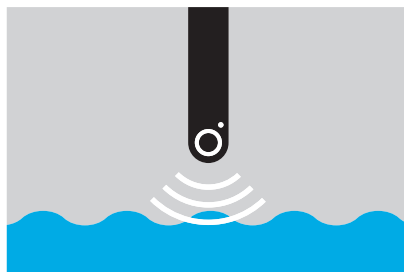

Оптический зонд

Определяет влажность на поверхности датчика путем контроля угла преломления инфракрасного сигнала – идеально подходит в качестве датчика аварийной сигнализации, так как надёжно срабатывает даже после длительного периода бездействия, однако может по ошибке сработать при тёплых или сильно вспененных сточных водах.

Телеметрическая система – TeleControl

Система KESSEL TeleControl позволяет пересылать данные о работе насоса, неполадках и прочие сообщения через GSM-интерфейс по трём адресам (на мобильные телефоны). За счёт такой системы оповещения оператор получает информацию о текущем рабочем состоянии подъёмной станции и при необходимости может обеспечить быстрое реагирование.



Оператор/владелец

Получает еженедельное сообщение о рабочем состоянии подъёмной станции.



Менеджер объекта

Получает все данные о работе насоса, неполадках и прочие сообщения, за счёт чего всегда в курсе эксплуатационного состояния подъёмной станции.



Водопроводчик

Получает все сообщения о неполадках и может принимать решение о том, есть ли необходимость в осмотре системы на месте и если да, то в какой момент.

Подъёмные станции

Подходят для использования
внутри зданий



Подъёмная станция *Minilift F*

Маленькая, но с мощным измельчителем SharkTwister.

Компактная станция *Minilift F* в качестве отдельно стоящей установки отлично справляется с отводом «чёрных» сточных вод, например, из унитаза и других сантехнических приборов, в помещениях, находящихся ниже уровня обратного подпора или без достаточного уклона к ближайшей магистрали канализационной системы. Маленькая подъёмная станция надёжно измельчает фекалии и туалетную бумагу с помощью мощного высококачественного измельчителя SharkTwister.

Мощный измельчитель SharkTwister

Встроенный насос из нержавеющей стали с мощным измельчителем высокого качества надёжно измельчает фекалии и туалетную бумагу, обеспечивая тем самым максимальную эксплуатационную безопасность.

Интеллектуальная технология управления

Измельчитель SharkTwister оснащён интеллектуальной технологией управления с функцией звуковой сигнализации – без отдельного блока управления.

Простое обслуживание

Встроенный насос может бы подключён без помощи электрика и легко извлечён для обслуживания.

Компактная подъёмная станция *Minilift F*

в качестве отдельно стоящей установки в непромерзающих помещениях



EN 12050-3

Подключаемая к сети канализационная подъёмная станция с измельчителем для отвода «чёрных» сточных вод от одного унитаза.

Для использования в качестве отдельно стоящей установки

С пневматическим измерением уровня, с угольным фильтром, внутренней электронной частью, отдельной от бака для стоков: простое обслуживание без образования неприятных запахов

Длина кабеля питания: 1,6 м

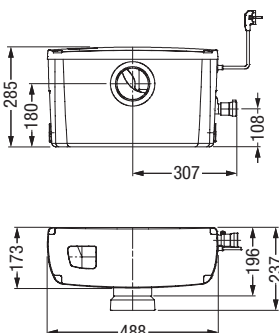

Напряжение

230 В

Арт. №

28 520

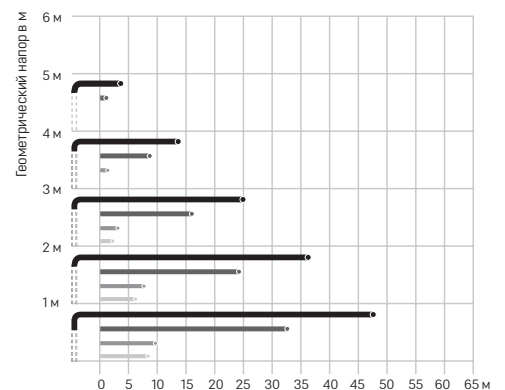

Длина трубы (>1') в м

Максимальная длина горизонтальной сливной трубы с 4-мя × коленами 90° и 1 × задвижкой

Внутренний диаметр трубы:

- Ø 28 мм
- Ø 26 мм
- Ø 23 мм
- Ø 21 мм

EN 12050-3

Подъёмная станция *Aqualift F Compact*

Компактное исполнение, предназначено для сбора всех сточных вод из подвальных помещений

Универсальное решение *Aqualift F Compact* обеспечивает сбор и отвод всех сточных вод из подвальных помещений. За счёт встроенного в крышку напольного трапа сточные воды, даже так называемые чёрные, надёжно и в полном объёме перекачиваются в расположенный выше канализационный коллектор – даже в случае прорыва трубы или затопления. Компактные размеры *Aqualift F Compact* обеспечивают простое встраивание в бетонную плиту или отдельно стоящую установку. Управление осуществляется при помощи блока управления Comfort с системой самодиагностики SDS, поставляется готовым к подключению.

Подъёмная станция *Aqualift F Compact* предлагается в двух исполнениях, либо в качестве отдельно стоящей установки, либо для установки в плиту пола (в этом случае – с чёрной крышкой или с крышкой «под плитку»). Кроме того, каждая подъёмная станция предлагается в исполнении Mono или Duo.

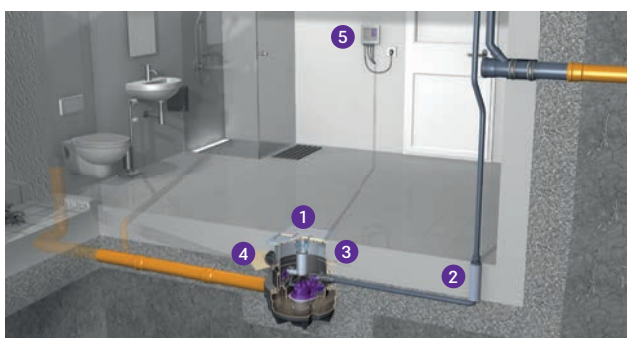

1 Подъёмная станция 2 Комплект напорных труб 3 Удлинительная секция 4 Комплект прокладок 5 Блок управления



1 Подъёмная станция 2 Блок управления 3 Напорная труба

Для установки в плиту пола

Подъёмная станция *Aqualift F Compact*, установленная в плиту пола, практически незаметна. Встроенный в крышку трап обеспечивает отвод воды с поверхности пола подвала. Даже в случае прорыва трубы или затопления *Minilift S* постоянно откачивает сточные воды, за счёт чего подвальные помещения остаются всегда сухими.

Для установки в водонепроницаемый бетон

Комплект уплотнений KESSEL для монтажа в водонепроницаемый бетон надёжно предотвращает повреждения от влаги. Удлинительный элемент с центральным фланцем и эластомерной гидроизоляционной мембраной позволяет осуществлять монтаж также в случае более глубокой установки.

Максимальная безопасность

Интеллектуальный блок управления с интегрированной системой самодиагностики SDS и аккумуляторной буферизацией обеспечивает непрерывный контроль всех электрических компонентов и ведёт электронный оперативный журнал, обеспечивающий вывод данных при необходимости.

Подъёмная станция *Aqualift F Compact Mono/Duo*

для установки в бетонную плиту/пол



Z-53.2-484

Объём ёмкости: 40 литров

Полиэтиленовый резервуар для установки в бетонную плиту/пол, с крышкой «под плитку» (для заполнения плиткой в месте проведения работ) и трапом, глубина установки (D) 490-600 мм, канализационный сифон, высота гидрозатвора 50 мм, боковой впускной патрубок Ø 110 мм. Размер проёма: 800 x 800 мм

Надставной элемент и крышка

Телескопический надставной элемент для свободного регулирования высоты и уровня, крышка «под плитку» (для заполнения плиткой в месте проведения работ), из полимера, класс нагрузки А 15, уплотняющий фланец.

Насос

Одинарный или сдвоенный съёмный насос SPZ, с датчиком контроля давления и встроенной заслонкой.

Блок управления

с интегрированной системой самодиагностики SDS для автоматического управления насосом, защита от брызг IP 54, для настенного монтажа.

Напорное соединение: наружная резьба 1 1/2 дюймов или напорная труба Ø 40 мм ПВХ под клеевое соединение или комплект для напорного трубопровода (арт. № 28 040).

Длина кабеля питания: 5 м

Примечание: необходимо предусмотреть вентиляционную трубу в месте проведения работ.

➤ **Принадлежности:** стр. 68



На иллюстрации: исполнение Mono 28 701-C

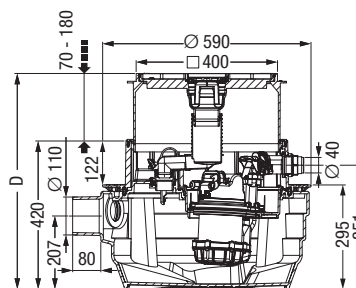

На иллюстрации: исполнение Duo 28 704-C

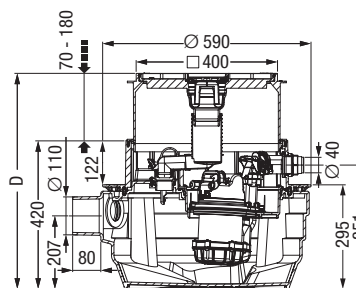

Производительность насоса

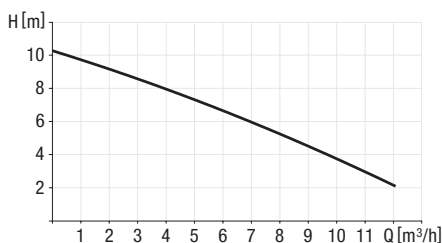

Тип насоса	Тип тока	Напряжение	Сила тока	Мощность двигателя P1/P2	Частота вращения	Защита двигателя	Высота подъёма	Производительность насоса
SPZ 1000-S3-30 %*	Переменный ток	230 В	4,9 А	1080 Вт / 620 Вт	2800 мин ⁻¹	встроен.	макс. 9,5 м	10,9 м³/ч

*Определение насосов S3 см. на стр. 5

Z-53.2-484

Исполнение Mono с одним насосом

Насос SPZ	Напряжение	Арт. №
С крышкой «под плитку» (для заполнения плиткой в месте проведения работ)		
1000-S3	230 В	28 701-C
С крышкой чёрного цвета		
1000-S3	230 В	28 701S

Исполнение Duo с двумя насосами

Насос SPZ	Напряжение	Арт. №
С крышкой «под плитку» (для заполнения плиткой в месте проведения работ)		
1000-S3	230 В	28 704-C
С крышкой чёрного цвета		
1000-S3	230 В	28 704S

Подъёмная станция *Aqualift F Compact Mono/Duo*

в качестве отдельно стоящей установки



Z-53.2-484

Объём ёмкости: 40 литров

Полиэтиленовый резервуар в качестве отдельно стоящей установки, с боковым впускным патрубком Ø 110 мм.

Размеры проёма: 700 × 700 мм.

Насос

Одинарный или двоянный съёмный насос SPZ, с датчиком контроля давления и встроенной заслонкой.

Блок управления

с интегрированной системой самодиагностики SDS для автоматического управления насосом, защита от брызг IP 54, для настенного монтажа. Напорное соединение: наружная резьба 1 1/2 дюймов или напорная труба Ø 40 мм ПВХ под клеевое соединение или комплект для напорного трубопровода (арт. № 28 040).

Длина кабеля питания: 5 м

Примечание: необходимо предусмотреть вентиляционную трубу в месте проведения работ.

➤ Принадлежности: стр. 68



На иллюстрации: исполнение Mono 28 711-C

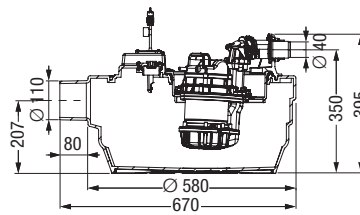

На иллюстрации: исполнение Duo 28 743-C

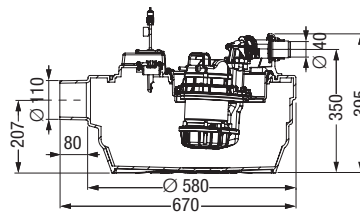

Производительность насоса

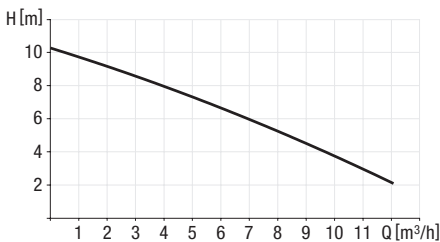

Тип насоса	Тип тока	Напряжение	Сила тока	Мощность двигателя P1/P2	Частота вращения	Защита двигателя	Высота подъёма	Производительность насоса
SPZ 1000-S3-30 %*	Переменный ток	230 В	4,9 А	1080 Вт / 620 Вт	2800 мин ⁻¹	встроен.	макс. 9,5 м	10,9 м ³ /ч

*Определение насосов S3 см. на стр. 5

Подъёмная станция *Aqualift F Basic*

Экономически выгодное решение для отвода бытовых сточных вод

Экономически выгодная альтернатива: для отвода бытовых сточных вод мы предлагаем подъёмную станцию *Aqualift F Basic* – передовые технологии по непревзойдённой цене. Подходит без каких-либо ограничений для отвода стоков из частных туалетов, душевых и раковин в защищенных от замерзания помещениях, находящихся ниже уровня обратного подпора. Подъёмная станция со встроенным обратным клапаном для предотвращения противотока обеспечивает сброс сточных вод через напорный трубопровод с помощью насоса, с защитой от затопления.



1 Подъёмная станция 2 Напорный трубопровод

Насос

Насос SPF 1300 со свободновихревым рабочим колесом подаёт сточные воды объёмом до 32 м³ на высоту макс. 9,2 м. Благодаря клиновидному основанию резервуара сточные воды и твердые включения попадают прямо во всасывающий патрубок насоса.

Блок управления с поплавковым выключателем

Блок управления *Aqualift Basic 230 В* используется для непрерывного контроля уровня воды и безотказной / точной работы насоса. Уровни переключения и срабатывания аварийной сигнализации определяются поплавковым выключателем.

Различные впускные патрубки

Вертикальный впускной патрубок Ø 50 / 110 мм в верхней части, два дополнительных горизонтальных впускных патрубка 110 мм с обеих сторон. Подготовленная сверлением поверхность на задней стороне позволяет устанавливать дополнительные впускные патрубки диаметром до 110 мм.

Если вы намерены использовать *Aqualift F Basic* снаружи здания:

➤ Насосная станция *Aqualift F Basic*: стр. 34

Подъёмная станция *Aqualift F Basic*

в качестве отдельно стоящей установки в непромерзающем помещении



EN 12050-1

Объём ёмкости: 50 литров

Полезный объём: 20 литров

Полиэтиленовый резервуар с резьбовым люком для обслуживания, вертикальный впускной патрубок $\varnothing 50 / 110$ мм в верхней части. Два дополнительных горизонтальных впускных патрубка $\varnothing 110$ мм с обеих сторон. Вентиляционный патрубок $\varnothing 75$ мм. Муфта для подсоединения аварийного мембранного насоса $\varnothing 32$ мм.

Насос

Насос *SPF 1300* для «чёрных» или «серых» сточных вод, с поплавковым выключателем (уровень и сигнализация) и многолопастным рабочим колесо. Максимальный диаметр включений, свободно проходящих через ячейки: 40 мм. Насос предназначен для работы в качестве погружного. Длина кабеля насоса 5 м. Комплектация: прерыватель обратного потока, с пластмассовым переходником на гладкий конец $\varnothing 90$ мм, вкл. эластичную муфту для шланга.

Блок управления Basic 230 В

с функциональным дисплеем, кнопка для ручного запуска насоса и сброса сигнализации. Сигнализация с аккумуляторной буферизацией (аккумулятор в комплекте). С возможностью подключения к сухому контакту в месте проведения работ.

➤ **Принадлежности:** стр. 68

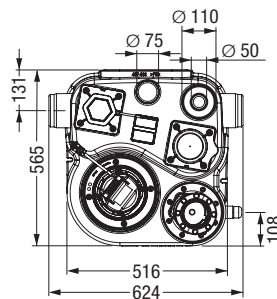
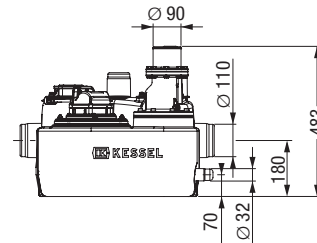

Насос SPF	Напряжение	Арт. №
1300-S3	230 В	28 798

Производительность насоса

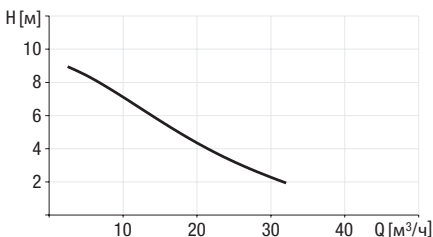

Тип насоса	Входная мощность (P1)	Мощность (P2)	Напряжение	Частота	Сила тока	Предохранители	Кабельные соединения длиной 5 м	Температура среды	Вес (насос)	Защита	Частота вращения	Производительность насоса	Высота подъёма
SPF 1300-S3-15%*	1,5 кВт	1,0 кВт	230 В	50 Гц	6,7 А	С 10 А	3 × 1,5 мм ²	40 °С	около 24 кг	IP 54	2900	32 м ³ /ч	9,2 м

*Определение насосов S3 см. на стр. 5

Подъёмная станция *Aqualift F*

Классическое решение для бытовых сточных вод

Подъёмная станция *Aqualift F* является классическим вариантом при отводе бытовых сточных вод. Наряду с «серыми» сточными водами подъёмная станция транспортирует и «чёрную» воду. В зависимости от исполнения *Aqualift F* имеет один или два автоматических насоса, которые включаются при достижении определённого уровня воды в резервуаре и направляют сточные воды по напорному трубопроводу в канализацию. Система Mono оснащена одним насосом, а система Duo – двумя насосами, работающими поочередно. Системы Duo используются в том случае, если перебои в работе из-за отказа насоса недопустимы. Оба типа систем поставляются с запорным клапаном и без него и могут быть оснащены насосами различных классов производительности.



1 Подъёмная станция 2 Напорный трубопровод

Всегда правильный выбор:
smartselect.kessel.com

Датчик контроля давления

Подъёмная станция *Aqualift F* располагает высоконадёжным датчиком давления для пневматического измерения уровня. Предлагаемый в качестве опции датчик сигнализации обеспечивает дополнительную безопасность.

Блок питания и управления

Подъёмная станция *Aqualift F* предлагается в виде системы Mono или Duo. Обе системы оснащены мощными насосами S1 и (или) S3 с богатыми возможностями использования, с входной мощностью от 1400 Вт до 3000 Вт, датчиком контроля давления и готовым к подключению блоком управления (версии 230 В) с системой самодиагностики SDS.

Если вы намерены использовать *Aqualift F* снаружи здания:

➤ Насосная станция *Aqualift F*: стр. 36

Подъёмная станция *Aqualift F Mono*

в качестве отдельно стоящей установки в непромерзающем помещении



EN 12050-1

Объём ёмкости: 50 литров

Полезный объём: 20 литров

Полиэтиленовый резервуар с люком для очистки. Звукопоглощающая подкладка (мат толщиной 10 мм). Впускной патрубок Ø 110 и вентиляционный патрубок Ø 75, соединительная муфта для ручного мембранного насоса Ø 32 мм.

Насос

Насос SPF для «чёрных» или «серых» сточных вод, с датчиком контроля давления и многолопастным рабочим колесом. Максимальный диаметр включений, свободно проходящих через ячейки: 40 мм.

Насос предназначен для работы в качестве погружного (IP 68), длина кабеля насоса 5 м. Вкл. встроенный клапан одностороннего действия, соединительную муфту Ø 110 с отделением для шланга.

Выход напорного трубопровода:

вертикальный Ø 110 без задвижки или горизонтальный Ø 110 с задвижкой

Блок управления Comfort

с главным выключателем и многоязычным (английский, немецкий, французский, итальянский, польский, нидерландский) цифровым дисплеем для отображения рабочего состояния, настроек и журнала учёта; блок управления с защитой от брызг (IP 54), настенный монтаж, напряжение 230/400 В 50 Гц. С сухим контактом

➤ Принадлежности: стр. 68



На иллюстрации: арт. № 28 646-С

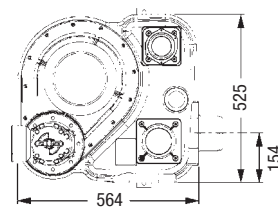
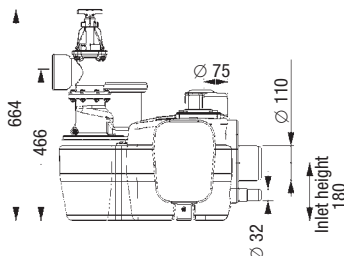

На иллюстрации: арт. № 28 648-С

Исполнение Mono с одним насосом

Насос SPF	Напряжение	Арт. №
Без задвижки		
1400-S3	230 В	28 646-С
1500-S3	400 В	28 751
3000-S3	400 В	28 752
С задвижкой		
1400-S3	230 В	28 648-С
1500-S3	400 В	28 753
3000-S3	400 В	28 754

Производительность насоса

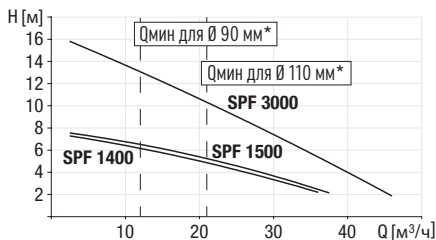

* согласно EN 12056-4

Тип насоса	Входная мощность (P1)	Мощность (P2)	Напряжение	Частота	Сила тока	Предохранители импульсостойкий	Кабельные соединения длиной 5 м	Температура среды	Вес (насос)	Защита	Частота вращения	Производительность насоса	Высота подъёма
SPF 1400-S3-50%*	1,6 кВт	1,1 кВт	230 В	50 Гц	7,3 А	16 А	3 × 1,0 мм ²	40 °С	23 кг	IP 68	1370	38 м ³ /ч	7 м
SPF 1500-S3-50%*	1,4 кВт	1,1 кВт	400 В	50 Гц	2,7 А	3 × 16 А	7 × 1,5 мм ²	40 °С	24 кг	IP 68	1415	40 м ³ /ч	8 м
SPF 3000-S3-50%*	3,2 кВт	2,7 кВт	400 В	50 Гц	5,4 А	3 × 16 А	7 × 1,5 мм ²	40 °С	24 кг	IP 68	2845	47 м ³ /ч	16 м

*Определение насосов S3 см. на стр. 5



EN 12050-1

Подъёмная станция Aqualift F Duo

в качестве отдельно стоящей установки в непромерзающем помещении



EN 12050-1

Объём ёмкости: 120 литров

Полезный объём: 50 литров

Полиэтиленовый резервуар с люком для очистки.

Звукопоглощающая подкладка (мат толщиной 10 мм). Впускной патрубок Ø 110 и вентиляционный патрубок Ø 75, соединительная муфта для ручного мембранного насоса Ø 32 мм.



На иллюстрации: арт. № 28 628-C

Насосы

Насос SPF для «чёрных» или «серых» сточных вод, с датчиком контроля давления и рабочим колесом многолопастного типа. Максимальный диаметр включений, свободно проходящих через ячейки: 40 мм.

Насос предназначен для работы в качестве погружного (IP 68), длина кабеля насоса 5 м. Выпуск со встроенным клапаном одностороннего действия, соединительной муфтой Ø 110 с отделением для шланга.

Выход напорного трубопровода:

вертикальный Ø 110 без задвижки или

горизонтальный Ø 110 с задвижкой

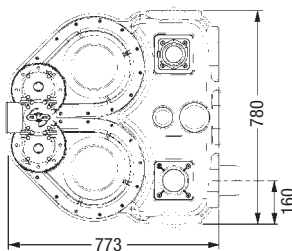
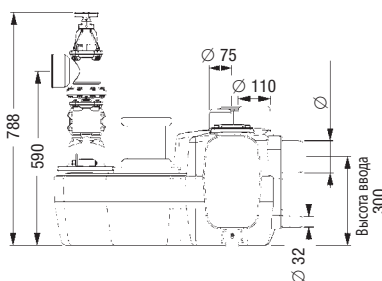

На иллюстрации: арт. 28 629-C

Блок управления Comfort

с главным выключателем и многоязычным (английский, немецкий, французский, итальянский, польский, нидерландский) цифровым дисплеем для отображения рабочего состояния, настроек и журнала учёта; блок управления с защитой от брызг (IP 54), настенный монтаж, напряжение 230/400 В 50 Гц. С сухим контактом

➤ **Принадлежности:** стр. 68

Производительность насоса

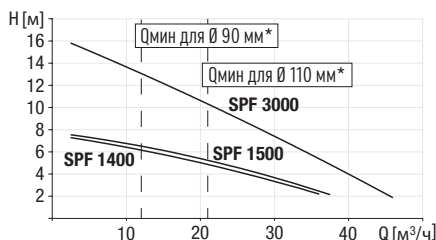

* согласно EN 12056-4

Тип насоса

	Входная мощность (P1)	Мощность (P2)	Напряжение	Частота	Сила тока	Предохранители импульсостойкий	Кабельные соединения длиной 5 м	Температура среды	Вес (насос)	Защита	Частота вращения	Производительность насоса	Высота подъёма
SPF 1400-S1/S3-100/50%*	1,6 кВт	1,1 кВт	230 В	50 Гц	7,3 А	16 А	3 × 1,0 мм²	40 °С	23 кг	IP 68	1370	38 м³/ч	7 м
SPF 1500-S1/S3-100/50%*	1,4 кВт	1,1 кВт	400 В	50 Гц	2,7 А	3 × 16 А	7 × 1,5 мм²	40 °С	24 кг	IP 68	1415	40 м³/ч	8 м
SPF 3000-S1/S3-100/50%*	3,2 кВт	2,7 кВт	400 В	50 Гц	5,4 А	3 × 16 А	7 × 1,5 мм²	40 °С	24 кг	IP 68	2845	47 м³/ч	16 м

*Определение насосов S1 и S3 см. на стр. 5



CE EN 12050-1

Подъёмная станция *Aqualift F XL*

Мощное решение для коммерческого, промышленного и коммунального применения.

Мощная подъёмная станция *Aqualift F XL* предназначена для коммерческого, промышленного и коммунального применения. Она идеально подходит для подъёма дождевой воды, которая скапливается ниже уровня обратного подпора, или для использования после жиросепаратора. Кроме того, она может использоваться для «чёрных» сточных вод. Все компоненты станции, в том числе резервуары и насосы, имеют модульную конструкцию и могут использоваться в произвольных комбинациях.

Подъёмную станцию *Aqualift F XL* можно комбинировать с тремя различными ёмкостями объёмом 200, 300 или 450 л. Предлагается с насосами различных классов производительности, а также как система Mono или Duo, отвечающие различным требованиям.



1 Подъёмная станция 2 Жиросепаратор *EasyClean*

Всегда правильный выбор: smartselect.kessel.com



Блок питания и управления

Подъёмная станция *Aqualift F XL* оснащена мощными насосами исполнения S1 и (или) S3 с широким спектром применения, входная мощность в диапазоне от 1400 Вт до 5500 Вт, управление с использованием датчиков, блок управления Comfort с системой самодиагностики SDS.

Различные впускные патрубки

Подъёмная станция *Aqualift F XL* обеспечивает возможность установки впускных патрубков различного диаметра от 110 до 160 мм, а также в качестве опции – дополнительных впускных патрубков диаметром от Ø 50 до Ø 200 мм на предварительно подготовленной поверхности по бокам и сзади.

Если вы намерены использовать *Aqualift F XL* снаружи здания:

➤ Насосная станция *Aqualift F XL*: стр. 38

Подъёмная станция *Aqualift F XL Mono / Duo* с объёмом ёмкости 200 л

в качестве отдельно стоящей установки в непромерзающем помещении



EN 12050-1

Объём ёмкости: 200 литров

Полезный объём: 120 литров

Полиэтиленовый резервуар

с люком для очистки. Переходники для вертикального впуска \varnothing 110 мм/160 мм, вентиляции \varnothing 75 и ручного мембранного насоса \varnothing 32 мм. Горизонтальный впуск \varnothing 50 мм до \varnothing 200 мм (канализация).

Насосы

Одинарный или сдвоенный насос *SPF* для «чёрных» или «серых» сточных вод, с датчиком контроля давления, многолопастным рабочим колесом (максимальный диаметр включений, свободно проходящих через ячейки: 40 мм). Предназначен для работы в качестве погружного (IP 68), длина кабеля 5 м. Звукопоглощающая подкладка (мат толщиной 10 мм).

Вертикальный/горизонтальный выпуск со встроенным клапаном одностороннего действия, с задвижкой или без неё (предлагается отдельно), с отделением для шланга или фланцем.

Выход напорного трубопровода:

вертикальный \varnothing 110, без задвижки,

горизонтальный \varnothing 110, с пластиковой задвижкой или вертикальный DN 80, с чугунной задвижкой

Блок управления Comfort

с главным выключателем и многоязычным (английский, немецкий, французский, итальянский, польский, нидерландский) цифровым дисплеем для отображения рабочего состояния, настроек и журнала учёта; блок управления с защитой от брызг (IP 54), настенный монтаж, напряжение 230/400 В, 50 Гц. С сухим контактом/контактом BMS (в качестве опции 230 В).

➔ Принадлежности: стр. 68

Производительность насоса

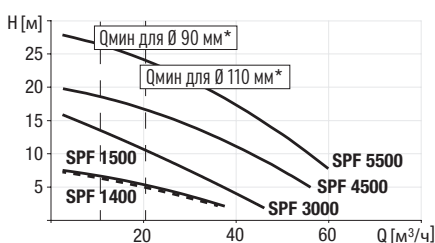

На иллюстрации: исполнение Duo с пластиковой задвижкой

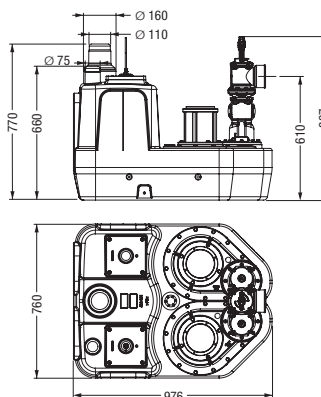

На иллюстрации исполнение Duo с чугунной задвижкой

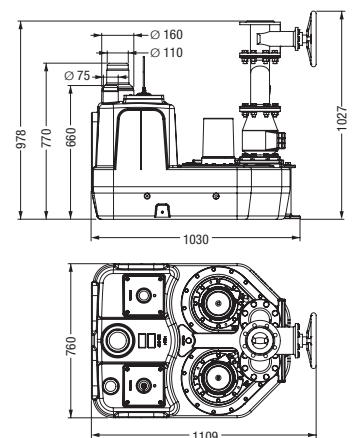

Исполнение Mono с одним насосом

Насос SPF	Напряжение	без задвижки	с пластиковой задвижкой	с чугунной задвижкой
		Арт. №	Арт. №	Арт. №
1400-S3	230 В	11 000	11 002	-
1500-S3	400 В	11 018	11 020	-
3000-S3	400 В	11 036	11 038	-
4500-S3	400 В	11 059	-	11 061
5500-S3	400 В	11 072	-	11 074

Исполнение Duo с двумя насосами

Насос SPF	Напряжение	без задвижки	с пластиковой задвижкой	с чугунной задвижкой
		Арт. №	Арт. №	Арт. №
1400-S3	230 В	11 001	11 003	-
1500-S3	400 В	11 019	11 021	-
3000-S3	400 В	11 037	11 039	11 043
4500-S3	400 В	-	-	11 062
5500-S3	400 В	11 073	-	11 075
1400-S1	230 В	11 085	11 086	-
1500-S1	400 В	11 095	11 096	-
3000-S1	400 В	11 105	11 106	11 108
4500-S1	400 В	11 120	-	11 121

Тип насоса

Тип насоса	Входная мощность (P1)	Мощность (P2)	Напряжение	Сила тока	Вес	Производительность насоса	Высота подъёма
SPF 1400-S1/S3-100/50%*	1,6 кВт	1,1 кВт	230 В	7,3 А	99 кг	38 м³/ч	7 м
SPF 1500-S1/S3-100/50%*	1,4 кВт	1,1 кВт	400 В	2,7 А	98 кг	40 м³/ч	8 м
SPF 3000-S1/S3-100/50%*	3,2 кВт	2,7 кВт	400 В	5,4 А	188 кг	47 м³/ч	16 м
SPF 4500-S1/S3-100/50%*	4,5 кВт	3,7 кВт	400 В	7,5 А	189 кг	55 м³/ч	20 м
SPF 5500-S3-30%*	5,7 кВт	4,7 кВт	400 В	9,1 А	211 кг	60 м³/ч	27 м

*Определение насосов S1 и S3 см. на стр. 5



EN 12050-1

Подъёмная станция *Aqualift F XL Duo* с объёмом ёмкости 300 л

в качестве отдельно стоящей установки в непромерзающем помещении



EN 12050-1

Объём ёмкости: 300 литров

Полезный объём: 175 литров

Полиэтиленовый резервуар

с люком для очистки. Переходники для вертикального впуска \varnothing 110 мм/160 мм, вентиляции \varnothing 75 и ручного мембранного насоса \varnothing 32 мм. Горизонтальный впуск \varnothing 50 мм до \varnothing 200 мм (канализация).

Насосы

Сдвоенный насос *SPF* для «чёрных» или «серых» сточных вод, с датчиком контроля давления, многолопастным рабочим колесом (максимальный диаметр включений, свободно проходящих через ячейки: 40 мм). Предназначен для работы в качестве погружного (IP 68), длина кабеля 5 м. Звукопоглощающая подкладка (мат толщиной 10 мм).

Вертикальный/горизонтальный выпуск со встроенным клапаном одностороннего действия, с задвижкой или без неё (предлагается отдельно), с отделением для шланга или фланцем.

Выход напорного трубопровода:

вертикальный \varnothing 110, без задвижки, горизонтальный \varnothing 110, с пластиковой задвижкой или вертикальный DN 80, с чугунной задвижкой

Блок управления Comfort

с главным выключателем и многоязычным (английский, немецкий, французский, итальянский, польский, нидерландский) цифровым дисплеем для отображения рабочего состояния, настроек и журнала учёта; блок управления с защитой от брызг (IP 54), настенный монтаж, напряжение 230/400 В, 50 Гц. С сухим контактом/контактом BMS (в качестве опции 230 В).

➔ Принадлежности: стр. 68

Производительность насоса

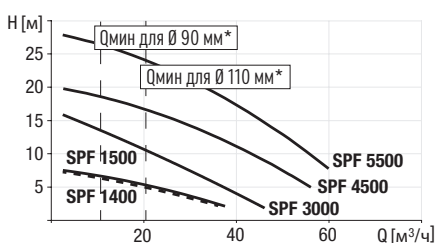

На иллюстрации: исполнение Duo с пластиковой задвижкой



На иллюстрации исполнение Duo с чугунной задвижкой

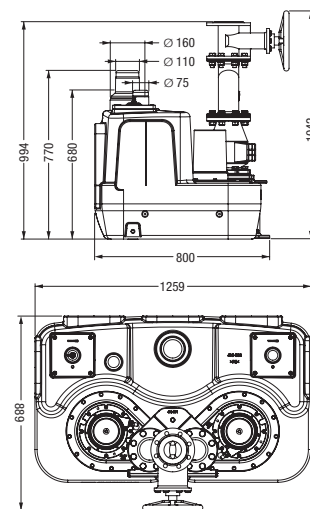
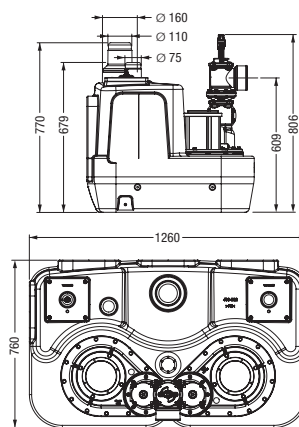

Исполнение Duo с двумя насосами

Насос SPF	Напряжение	без задвижки	с пластиковой задвижкой	с чугунной задвижкой
		Арт. №	Арт. №	Арт. №
5500-S3	400 В	11 078	-	11 080
1400-S1	230 В	11 090	11 091	-
1500-S1	400 В	11 100	11 101	-
3000-S1	400 В	11 110	11 111	11 113
4500-S1	400 В	11 123	-	11 124

Тип насоса

Тип насоса	Входная мощность (P1)	Мощность (P2)	Напряжение	Сила тока	Вес	Производительность насоса	Высота подъёма
SPF 1400-S1-100%*	1,6 кВт	1,1 кВт	230 В	7,3 А	99 кг	38 м³/ч	7 м
SPF 1500-S1-100%*	1,4 кВт	1,1 кВт	400 В	2,7 А	98 кг	40 м³/ч	8 м
SPF 3000-S1-100%*	3,2 кВт	2,7 кВт	400 В	5,4 А	188 кг	47 м³/ч	16 м
SPF 4500-S1-100%*	4,5 кВт	3,7 кВт	400 В	7,5 А	189 кг	55 м³/ч	20 м
SPF 5500-S3-30%*	5,7 кВт	4,7 кВт	400 В	9,1 А	211 кг	60 м³/ч	27 м

*Определение насосов S1 и S3 см. на стр. 5

Подъёмная станция *Aqualift F XL Duo* с объёмом ёмкости 450 л

в качестве отдельно стоящей установки в непромерзающем помещении



EN 12050-1

Объём ёмкости: 450 литров

Полезный объём: 250 литров

Полиэтиленовый резервуар

с погружным зондом-уровнемером и люком для очистки. Переходники для вертикального впуска \varnothing 110 мм/160 мм, вентиляции \varnothing 75 и ручного мембранного насоса \varnothing 32 мм.

Горизонтальный впуск \varnothing 50 мм до \varnothing 200 мм (канализация).

Насосы

Сдвоенный насос *SPF* для «чёрных» или «серых» сточных вод, с датчиком контроля давления, многолопастным рабочим колесом (максимальный диаметр включений, свободно проходящих через ячейки: 40 мм). Предназначен для работы в качестве погружного (IP 68), длина кабеля 5 м. Звукопоглощающая подкладка (мат толщиной 10 мм).

Вертикальный/горизонтальный выпуск со встроенным клапаном одностороннего действия, с задвижкой или без неё (предлагается отдельно), с отделением для шланга или фланцем.

Выход напорного трубопровода:

вертикальный \varnothing 110, без задвижки,
горизонтальный \varnothing 110, с пластиковой задвижкой
или вертикальный DN 80, с чугунной задвижкой

Блок управления *Comfort*

с главным выключателем и многоязычным (английский, немецкий, французский, итальянский, польский, нидерландский) цифровым дисплеем для отображения рабочего состояния, настроек и журнала учёта; блок управления с защитой от брызг (IP 54), настенный монтаж, напряжение 230/400 В, 50 Гц. С сухим контактом/контактом BMS (в качестве опции 230 В).

➔ Принадлежности: стр. 68

Производительность насоса

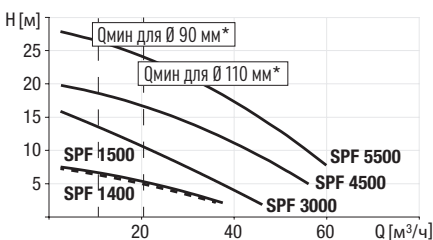

На иллюстрации исполнение Duo с чугунной задвижкой

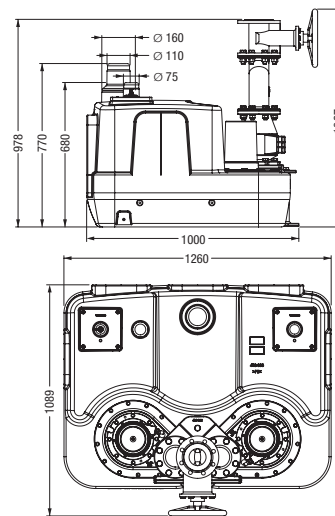

Исполнение Duo с двумя насосами

Насос SPF	Напряжение	без задвижки	с пластиковой задвижкой	с чугунной задвижкой
		Арт. №	Арт. №	Арт. №
3000-S3	400 В	11 054	11 055	11 057
4500-S3	400 В	-	-	11 070
5500-S3	400 В	11 082	-	11 083
3000-S1	400 В	11 115	11 116	11 118
4500-S1	400 В	11 126	-	11 127

Тип насоса	Входная мощность (P1)	Мощность (P2)	Напряжение	Сила тока	Вес	Производительность насоса	Высота подъёма
SPF 3000-S1/S3-100/50%*	3,2 кВт	2,7 кВт	400 В	5,4 А	188 кг	47 м³/ч	16 м
SPF 4500-S1/S3-100/50%*	4,5 кВт	3,7 кВт	400 В	7,5 А	189 кг	55 м³/ч	20 м
SPF 5500-S3-30%*	5,7 кВт	4,7 кВт	400 В	9,1 А	211 кг	60 м³/ч	27 м

*Определение насосов S1 и S3 см. на стр. 5



CE EN 12050-1

Подъёмная станция *Minilift S*

Новинка

Компактное решение для
«серых» сточных вод

Маленькая и незаметная, подъёмная станция *Minilift S* компактно установлена в плиту пола. Возможно одновременное подключение стиральной машины, душа и других сантехнических приборов. Подъёмная станция *Minilift S* готова к подключению насоса мощностью 300 Вт с поплавковым выключателем.

Для установки в плиту пола

Подъёмная станция, установленная в плиту пола, практически незаметна. Встроенный в крышку трап обеспечивает отвод воды с поверхности пола подвала. Даже в случае прорыва трубы или затопления *Minilift S* постоянно откачивает сточные воды, за счёт чего подвальные помещения остаются всегда сухими.

Простое обслуживание

Встроенный насос может бы подключён без помощи электрика и легко извлечён для обслуживания.

Удобный монтаж

Телескопический надставной элемент и предварительно подготовленные впускные патрубки обеспечивают быстрый и лёгкий монтаж.

Подъёмная станция *Minilift S*

в качестве отдельно стоящей установки



EN 12050-2

Подъёмная станция для сточных вод, изготовлена из полимера, предназначена для надземной установки.

Со съёмным насосом, оснащённым поплавковым выключателем, и заслонкой. Напорное соединение: наружная резьба 1 1/2 дюймов или напорная труба Ø 40 мм ПВХ под клеевое соединение. С угольным фильтром

Длина кабеля питания: 5 м

Примечание: вариант с мощным насосом *KTP 500* или *GTF 1000* по запросу.

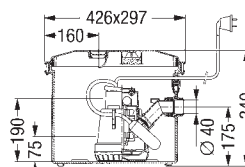

Насос KTP	Напряжение	Арт. №
300-S1	230 В	28 560

Производительность насоса

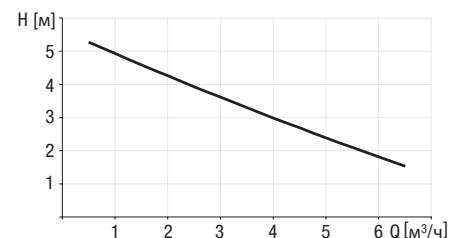

Тип насоса	Тип тока	Напряжение	Сила тока	Входная мощность	Частота вращения	Защита двигателя	Разъём	Макс. размер твёрдых включений	Высота подъёма	Уровень включения насоса	Уровень выключения насоса
KTP 300-S1*	Переменный ток	230 В	2,27 А	0,34 кВт	2800 мин ⁻¹	встроен.	разъём Schuko	10 мм	6,2 м	180 мм	80 мм

* Определение насосов S1 см. на стр. 5



CE EN 12050-2

Всегда правильный выбор:
smartselect.kessel.com



Подъёмная станция *Minilift S*

для установки в бетонную плиту/пол



EN 12050-2

Полезный объём: 7 литров

Полиэтиленовый резервуар для установки в бетонную плиту/пол, глубина установки (D) 330-460 мм, с боковым патрубком Ø 50 мм. Размеры проёма: 600 × 600 мм



Надставной элемент и крышка

Надставной элемент для вертикального и горизонтального регулирования, крышка чёрного цвета/«под плитку» (для заполнения плиткой в месте проведения работ), встроенный трап, из полимера, класс нагрузки К 3, уплотняющий фланец.

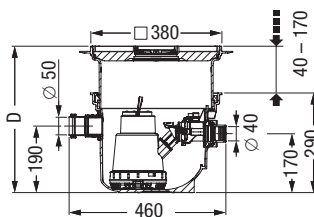

Насос

Одинарный съёмный насос КТР для «серых» сточных вод, поплавковый выключатель, с многолопастным рабочим колесом, со встроенной заслонкой одностороннего действия, напорный штуцер 40 мм.

Насос КТР	Напряжение	Арт. №
С крышкой «под плитку» (для заполнения плиткой в месте проведения работ)		
300-S1	230 В	280 570X
С крышкой чёрного цвета		
300-S1	230 В	280 570S

Производительность насоса

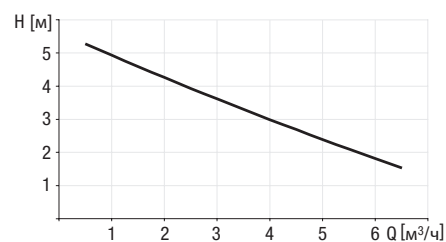

Тип насоса	Мощность P1 / P2	Напряжение	Сила тока	Частота вращения	Разъём	Длина кабеля	Высота подъёма	Производительность насоса
КТР 300-S1*	0,34 кВт / 0,21 кВт	230 В ~ 50 Гц	1,6 А	2800 мин ⁻¹	разъём Schuko	5 м	6 м	8 м ³ /ч

*Определение насосов S1 см. на стр. 5



CE EN 12050-2

Всегда правильный выбор:
smartselect.kessel.com

Подъёмная станция *Aqualift S Compact*

Универсальное решение для «серых» СТОЧНЫХ ВОД

Подъёмная станция *Aqualift S Compact* – настоящий мастер перевоплощения. Это первая подъёмная станция в нашем ассортименте, которая после установки в плиту пола можно переоборудовать из системы Mono в систему Duo. И это ещё не все достоинства: свободный подвес и акустическая развязка обеспечивают особо тихую работу насоса (насосов).

Подъёмная станция *Aqualift S Compact* поставляется с плавковым выключателем или пневматическим уровнемером. Кроме того, подъёмная станция может поднимать и отводить воду с поверхности через трап, встроенный в чёрную крышку или крышку «по плитку». Поставка с завода осуществляется с одним или двумя насосами; новые GTF 500 и GTF 500 resistant (для агрессивных сточных вод, например, для конденсата отопительной системы).

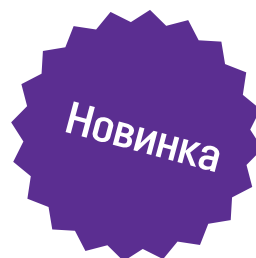

- 1 Подъёмная станция
- 2 Удлинительная секция с фланцем
- 3 Крышка со встроенным впускным патрубком
- 4 Блок управления

Максимальная безопасность

Подъёмная станция *Aqualift S Compact* предлагается с датчиком давления *Tronic*, который точно и надёжно измеряет уровень сточных вод: при максимальном уровне насос запускается и перекачивает воду через напорный трубопровод в канализацию.

Для установки в плиту пола

Подъёмная станция, установленная в плиту пола, практически незаметна. Встроенный в крышку трап обеспечивает отвод воды с поверхности пола подвала. Даже в случае прорыва трубы или затопления *Minilift S* постоянно откачивает сточные воды, за счёт чего подвальные помещения остаются всегда сухими.

Для установки в водонепроницаемый бетон

Комплект уплотнений KESSEL для монтажа в водонепроницаемый бетон надёжно предотвращает повреждения от влаги. Удлинительный элемент с центральным фланцем и эластомерной гидроизоляционной мембраной позволяет осуществлять монтаж также в случае более глубокой установки.

Подъёмная станция *Aqualift S Compact Mono* для установки в бетонную плиту/пол



EN 12050-2

Полезный объём: 16 литров

Полиэтиленовый резервуар

для установки в плиту пола, глубина установки (D) 490-620 мм, с боковым патрубком Ø 110 мм.

Размеры проёма: 700 × 700 мм.

Надставной элемент и крышка

Надставной элемент для вертикального и горизонтального регулирования, крышка чёрного цвета/«под плитку» (для заполнения плиткой в месте проведения работ), встроенный трап, из полимера, класс нагрузки К 3, уплотняющий фланец.

Насос

Одинарный съёмный насос GTF для «серых» сточных вод, многолопастное рабочее колесо с поплавковым выключателем / датчиком давления воздуха, со встроенной заслонкой одностороннего действия, Полезный объём 16 литров (GTF 500 / GTF 1200), напорный штуцер Ø 40 мм.

Блок управления

Исполнение Tropis с интегрированной системой самодиагностики SDS для автоматического управления насосом, защита от брызг IP 54, для настенного монтажа.

Длина кабеля питания: 5 м

Примечание: необходимо предусмотреть вентиляционную трубу в месте проведения работ.

➤ Принадлежности: стр. 68



На иллюстрации: арт. № 280 500X

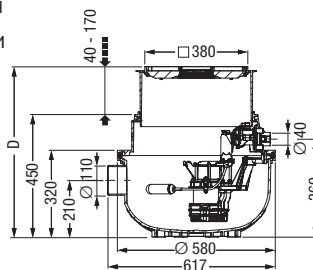

Насос GTF	Напряжение	Арт. №
С крышкой «под плитку» (для заполнения плиткой в месте проведения работ)		
500-S1	230 В	280 500X
500-S1 стойкий	230 В	280 500XC
1200-S3	230 В	281 200X
С крышкой чёрного цвета		
500-S1	230 В	280 500S
500-S1 стойкий	230 В	280 500SC
1200-S3	230 В	281 200S

Производительность насоса

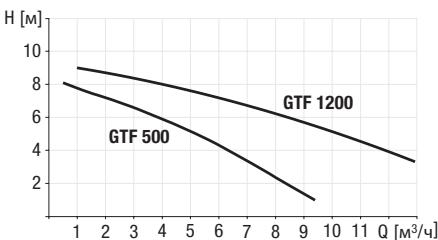

Тип насоса	Напряжение	Сила тока	Мощность P1/P2	Частота вращения	Высота подъёма	Производительность насоса
GTF 500-S1*	230 В ~ 50 Гц	2,5 А	0,5 кВт / 0,36 кВт	2800 мин ⁻¹	8 м	10 м ³ /ч
GTF 1200-S3*	230 В ~ 50 Гц	6,2 А	1,4 кВт / 0,84 кВт	2650 мин ⁻¹	9 м	15,5 м ³ /ч

*Определение насосов S1 и S3 см. на стр. 5

Подъёмная станция *Aqualift S Compact Mono/Duo Tronic*

для установки в бетонную плиту/пол



EN 12050-2

Полезный объём: 20 литров

Полиэтиленовый резервуар

для установки в плиту пола, глубина установки (D) 490-620 мм, с боковым патрубком Ø 110 мм. Размеры проёма: 700 × 700 мм.

Надставной элемент и крышка

Надставной элемент для вертикального и горизонтального регулирования, крышка чёрного цвета/«под плитку» (для заполнения плиткой в месте проведения работ), встроенный трап, из полимера, класс нагрузки К 3, уплотняющий фланец.

Насос

Одинарный или сдвоенный съёмный насос *GTF* для «серых» сточных вод, многолопастное рабочее колесо с поплавковым выключателем / датчиком давления воздуха, со встроенной заслонкой одностороннего действия, Полезный объём 20 литров (*GTF 500* / *GTF 1200*), напорный штуцер Ø 40 мм.

Блок управления

Исполнение *Tronic* с интегрированной системой самодиагностики *SDS* для автоматического управления насосом, защита от брызг IP 54, для настенного монтажа.

Длина кабеля питания: 5 м

Примечание: необходимо предусмотреть вентиляционную трубу в месте проведения работ.

➔ **Принадлежности:** стр. 68



На иллюстрации: арт. № 280 550X

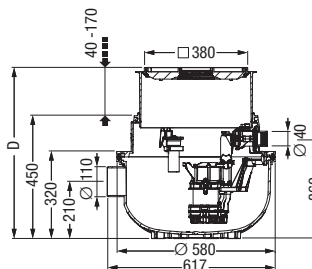

На иллюстрации: арт. № 280 550XC

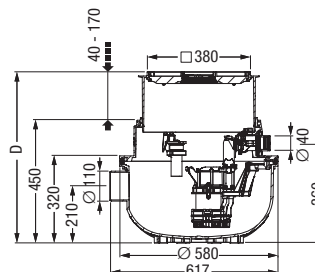

Производительность насоса

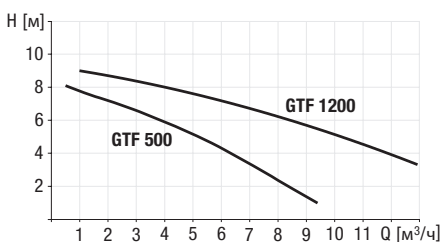

Тип насоса	Напряжение	Сила тока	Мощность P1/P2	Частота вращения	Высота подъёма	Производительность насоса
GTF 500-S1*	230 В ~ 50 Гц	2,5 А	0,5 кВт / 0,36 кВт	2800 мин ⁻¹	8 м	10 м ³ /ч
GTF 1200-S3*	230 В ~ 50 Гц	6,2 А	1,4 кВт / 0,84 кВт	2650 мин ⁻¹	9 м	15,5 м ³ /ч

*Определение насосов S1 и S3 см. на стр. 5

Исполнение *Mono* с одним насосом

Насос <i>GTF</i>	Напряжение	Арт. №
С крышкой «под плитку» (для заполнения плиткой в месте проведения работ)		
500-S1	230 В	280 550X
500-S1 стойкий	230 В	280 550XC
1200-S3	230 В	281 250X

С крышкой чёрного цвета

500-S1	230 В	280 550S
500-S1 стойкий	230 В	280 550SC
1200-S3	230 В	281 250S

Исполнение *Duo* с двумя насосами

Насос <i>GTF</i>	Напряжение	Арт. №
С крышкой «под плитку» (для заполнения плиткой в месте проведения работ)		
500-S1	230 В	280 530X
500-S1 стойкий	230 В	280 530XC
1200-S3	230 В	281 230X

С крышкой чёрного цвета

500-S1	230 В	280 530S
500-S1 стойкий	230 В	280 530SC
1200-S3	230 В	281 230S



CE EN 12050-2

Всегда правильный выбор:
smartselect.kessel.com

Подъёмная станция *Aqualift S Duo*

Мощное решение для «серых» СТОЧНЫХ ВОД

Надёжная и гигиеничная подъёмная станция *Aqualift S Duo* отводит «серые» сточные воды через напорный трубопровод в канализацию. Подъёмная станция оснащена двумя насосами и поэтому идеально подходит для применения там, где перебои в работе не допускаются. Зачастую её подключают к небольшим системам жиросотделения.

Подъёмная станция *Aqualift S Duo* предлагается с насосами различных классов производительности для установки в защищенных от замерзания помещениях. Она оснащена пневматическим уровнемером и насосом типа GTF 1200 с зондом для токопроводящих и токонепроводящих жидкостей.



1 Подъёмная станция 2 Впускной патрубок 3 Напорная труба

Если вы намерены использовать *Aqualift S* снаружи здания:

➤ Насосная станция *Aqualift S*: стр. 46

Подъёмная станция *Aqualift S Duo*

в качестве отдельно стоящей установки в непромерзающих помещениях



EN 12050-2

Объём ёмкости: 55 литров

Полиэтиленовый резервуар

Насосы

Со сдвоенным съёмным насосом *KTP* с датчиком контроля давления, встроенной заслонкой, впускным патрубком \varnothing 110, вентиляционным патрубком \varnothing 75 (вкл. трубное уплотнение).

Блок управления *Comfort*

с многоязычным (английский, немецкий, французский, итальянский, польский, нидерландский) цифровым дисплеем для отображения рабочего состояния, настроек и журнала учёта; блок управления с защитой от брызг (IP 54), для настенного монтажа, рабочее напряжение 230 В пост. тока, с сухим контактом (BMS).

Напорное соединение: наружная резьба 1 1/2 дюймов или напорная труба \varnothing 40 мм ПВХ под клеевое соединение.

Длина кабеля питания: 5 м (разъём Schuko)

Примечание:

- идеально подходит для подключения после небольших систем жиросепарации;
- вариант с мощным насосом *GTF 1000* по запросу.

➤ Принадлежности: стр. 68

Производительность насоса

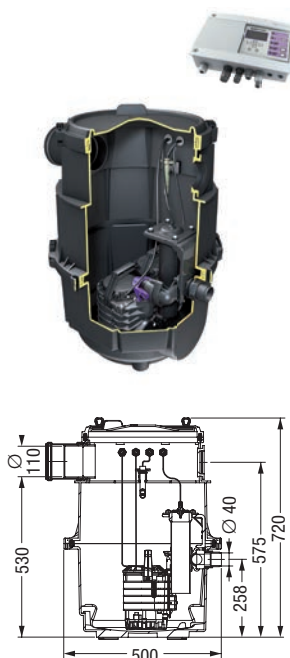

Исполнение *Duo* с двумя насосами

Насос KTP	Напряжение	Арт. №
500-S1	230 В	28 541-C

Тип насоса	Тип тока	Напряжение	Сила тока	Входная мощность	Мощность (P1/P2)	Частота вращения	Защита двигателя	Вес (насос)	Высота ввода	Общая высота	Высота подъёма
KTP 500-S1*	Переменный ток	230 В	2,12 А	2 × 0,48 кВт	480 Вт / 320 Вт	2900 мин ⁻¹	встроен.	25 кг	530 мм	720 мм	макс. 8 м

*Определение насосов S1 см. на стр. 5



CE EN 12050-2

Всегда правильный выбор:
smartselect.kessel.com

Подъёмная станция *Aqualift S Duo*

в качестве отдельно стоящей установки



EN 12050-2

Полиэтиленовый (ЛПЭНП) резервуар Ø 600, водонепроницаемый, устойчивый к агрессивным средам, защелкивающаяся крышка. Впускной патрубок Ø 110 мм

Насосы

Насос *GTF* с датчиком контроля давления, для токопроводящих и токонепроводящих жидкостей, защёлка одной рукой для быстрой установки, встроенные заслонки.

Блок управления

для переменного управления насосами, с оптической и звуковой сигнализацией, защитой от брызг; для настенного монтажа в сухих, защищённых от замерзания помещениях.

Напорное соединение:

Ø 40 / 50 мм (ПЭВП).

Длина кабеля питания: 10 м (разъём Schuko) готовый к включению

➔ **Принадлежности:** стр. 68



Исполнение Duo с двумя насосами

Насос GTF	Напряжение	Арт. №
1200-S3	230 В	826811-FA*

*Специальная модель (сроки поставки по запросу)

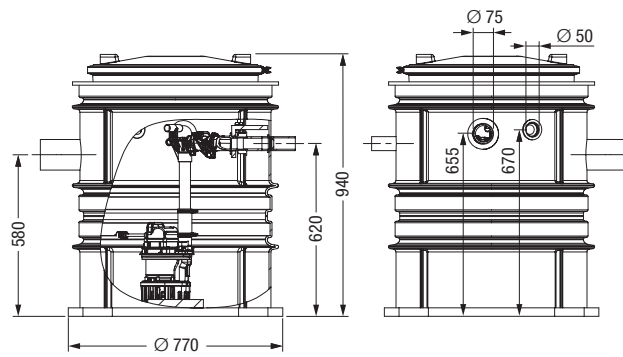

Производительность насоса

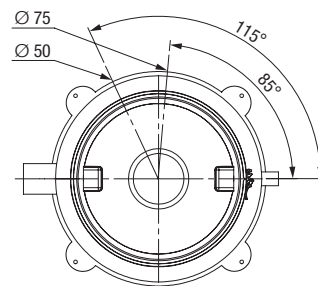
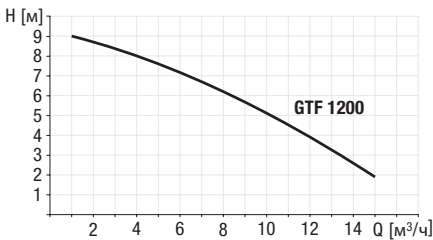

Тип насоса	Напряжение	Сила тока	Мощность (P1)	Мощность (P2)	Защита	Общая высота	высота ввода	Производительность насоса	Высота подъёма
GTF 1200-S3-50%*	230 В ~ 50 Гц	4,9 А	1,4 кВт	0,8 кВт	встроен.	940 мм	580 мм (от дна колодца до центра впускного патрубка)	макс.15,5 м³/ч	макс. 9 м³/ч

*Определение насосов S3 см. на стр. 5

Насосные станции

Для установки в плиту пола или
подземной установки



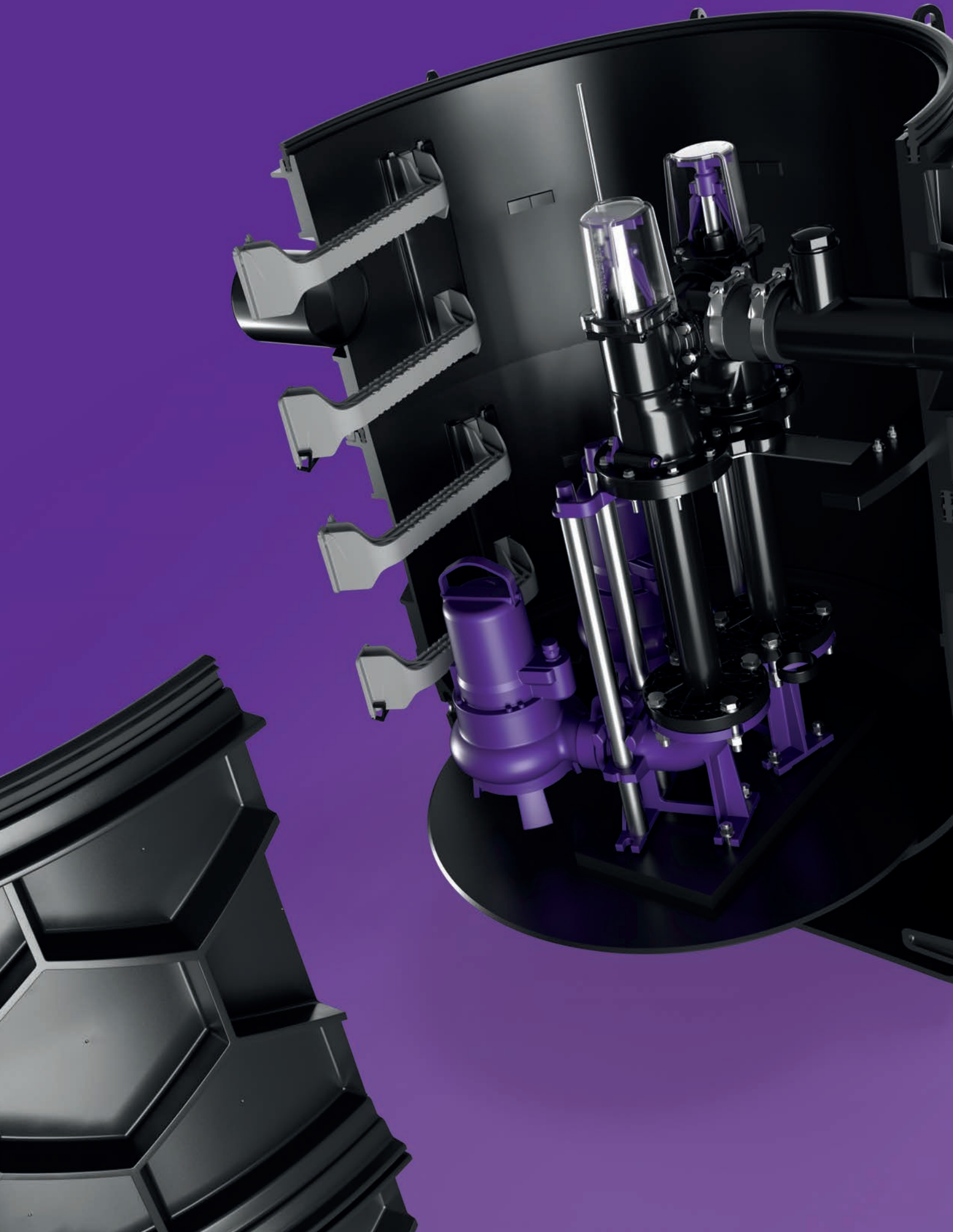

Насосная станция *Aqualift F Basic*

Экономный вариант для «чёрных» СТОЧНЫХ ВОД.

Вы ищете выгодную альтернативу выведению «чёрных» сточных вод за пределы здания? В этом случае присмотритесь к насосной станции *Aqualift F Basic* – это именно то, что вам нужно! Современнейшая технология по непревзойденной цене, все компоненты размещены в стабильном монтажном колодце.

Насосная станция *Aqualift F Basic* предлагается в виде системы Моно или Duo. Оснащена поплавковым выключателем и блоком управления (вариант Tropic).

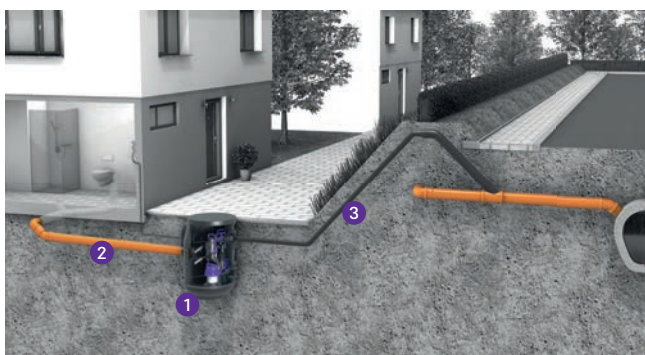

1 Подъемная станция 2 Впускной патрубок 3 Напорная труба

Абсолютная водонепроницаемость и защита от неприятных запахов

Как и все монтажные колодцы производства компании KESSEL, резервуар насосной станции *Aqualift F Basic* абсолютно водонепроницаем и не пропускает неприятных запахов; на него распространяется наша фирменная гарантия, которую мы по собственной инициативе предоставляем на 20 лет.

Подвесной насос (насосы)

Насосная станция имеет один или два свободноподвешенных насоса типа STF 1300. Уровень шума во время работы снижается путем акустической развязки (т.е. исключения жёстких связей) между насосом и корпусом резервуара.

Обслуживание, не требующее применения инструментов

Извлечение и обслуживание насоса не требует особых усилий благодаря быстроразъёмным соединениям.

Регулируемая верхняя секция

Верхнюю секцию (надставной элемент) опционально можно наклонять и регулировать по высоте в диапазоне от 140 до 440 мм.

Если вы намерены использовать *Aqualift F Basic* внутри здания:

➤ Подъемная станция *Aqualift F Basic*: Page 14

Насосная станция *Aqualift F Basic*

Для подземной установки



EN 12050-1

Полезный объём: 25 литров (Mono) /
60 литров (Tronic / Duo)

Полиэтиленовый резервуар для подземной установки (глубина установки макс. 440 мм), предварительно рассверленные поверхности с трёх сторон для впускного патрубка Ø 110/160 мм, трубного уплотнения и вентиляции. С полимерной крышкой, на винтах, класс нагрузки 300 кг.

Одинарный или сдвоенный съёмный насос для сточных вод, с поплавковым выключателем, **многолопастным рабочим колесом** для «серых» или «чёрных» сточных вод (максимальный диаметр включений, свободно проходящих через ячейки: 40 мм). Насос предназначен для работы в качестве погружного (IP 68). Напорный штуцер Ø 50/63 мм со встроенной заслонкой одностороннего действия.

Блок управления

Вариант Tronic с блоком управления Basic и системой самодиагностики (SDS), аккумуляторной буферизацией и функцией журнала учёта; блок управления с защитой от брызг (IP 54).

Примечание:

- необходимо предусмотреть вентиляционную трубу в месте проведения работ;
- напорный трубопровод следует проложить на незамерзающей глубине;
- для установок без особых требований в отношении взрывобезопасности.

➤ **Принадлежности:** стр. 68

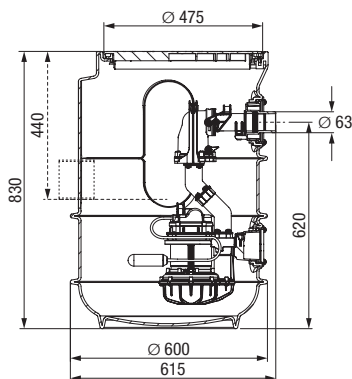

На иллюстрации: исполнение Mono, арт. № 829 710



На иллюстрации: исполнение Mono, арт. № 829 710



На иллюстрации: исполнение Duo, арт. № 828 711

Исполнение Mono с одним насосом

Насос STF	Измерение уровня	Арт. №
1300-S3	поплавковый выключатель (один)	829 710
1300-S3	поплавковый выключатель (Tronic)	829 711

Исполнение Duo с двумя насосами

Насос STF	Измерение уровня	Арт. №
1300-S3	поплавковый выключатель (Tronic)	828 711

Тип насоса	Напряжение	Сила тока	Мощность (P1/P2)	Частота вращения	Производительность насоса	Высота подъёма
STF 1300-S3-50%*	230 В ~ 50 Гц	6,0 А	1,3 кВт / 0,8 кВт	2650 мин ⁻¹	21 м ³ /ч	макс. 10 м

*Определение насосов S3 см. на стр. 5

Производительность насоса

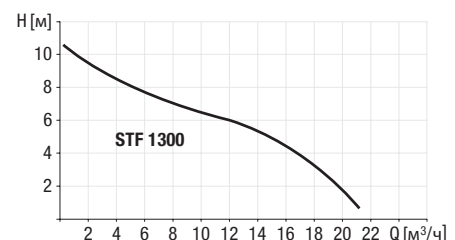

Насосная станция *Aqualift F*

Компактное решение для «чёрных» СТОЧНЫХ ВОД

Насосная станция *Aqualift F* используется для отвода «чёрных» сточных вод, находящихся ниже уровня обратного подпора. Насос STZ 1000 для «серых» и «чёрных» сточных вод установлен в монтажном колодце диаметром 600 мм, причём максимальный уровень грунтовых вод над дном колодца модуля составляет 2000 мм.



1 Насосная станция 2 Насос 3 Pressure pipe 4 Датчик давления

Регулируемая по высоте верхняя секция

Верхняя секция обеспечивает возможность вертикальной регулировки до 500 мм. Для простой адаптации к уровню земли.

Инновационный датчик контроля давления

Насосная предлагается с датчиком давления, который точно и надёжно измеряет уровень сточных вод: при максимальном уровне насос запускается и перекачивает воду через напорный трубопровод в канализацию.

Максимальная безопасность

Интеллектуальный блок управления (для систем с датчиком контроля давления) с интегрированной системой самодиагностики SDS обеспечивает непрерывный контроль всех электрических компонентов.

Удобный монтаж

Целый ряд аспектов – небольшой вес компонентов колодца, простая технология соединения, высокая степень предварительной сборки (нижняя секция колодца с напорным трубопроводом), неподвижно закреплённые соединительные элементы для впускной и напорной трубы, а также отверстия с кромочными уплотнениями для вентиляционной трубы и кабелепровода – обеспечивает быстрый и простой монтаж.

Стабильная защита

Система колодца абсолютно водонепроницаема, а также устойчива к отложениям грязи и агрессивным средам. Кроме того, она надёжно защищает от проникновения корней. Обслуживание насоса отличается простотой и удобством за счёт встроенных направляющих труб.

Если вы намерены использовать *Aqualift F* внутри здания:

➤ Подъёмная станция *Aqualift F*: стр. 16

Насосная станция *Aqualift F*

Для подземной установки с насосами, оснащёнными измельчителями / режущими механизмами



EN 12050 (для подключения макс. 2 унитазов)

Полиэтиленовый резервуар Ø 600, для подземной установки, устойчивый к агрессивным средам. Верхняя секция из полимерного материала, регулируемая по высоте; крышка из полимерного материала, класс нагрузки А (до 600 кг); крышка из чугуна и бетона, класс нагрузки В (до 12,5 т) и крышка из чугуна, класс нагрузки D (до 40 т). Устойчива к грунтовым водам. Впускной патрубок Ø 160 мм, подсоединение для прокладки трубы Ø 110 согласно EN 1401 и EN 12666-1 – для вентиляции или кабеля. Установка: максимальный уровень грунтовых вод над дном колодца – 2500 мм.

С **одинарным или сдвоенным съёмным насосом для «серых» и «чёрных» сточных вод**, с измельчителем. Предлагается с поплавковым выключателем или датчиком давления.

Наружный диаметр напорной трубы Ø 40 мм (исполнение В/D) или Ø 40/63 мм (исполнение А) ПВХ под клеевое соединение, со встроенной заслонкой одностороннего действия. Длина кабеля питания: 10 м (разъём Schuko)

Блок управления

Вариант с датчиком давления, блоком управления и системой самодиагностики (SDS), аккумуляторной буферизацией и функцией журнала учёта; блок управления с защитой от брызг (IP 54).

Примечание:

- напорный трубопровод следует проложить на незамерзающей глубине;
- для установок без особых требований в отношении взрывобезопасности.

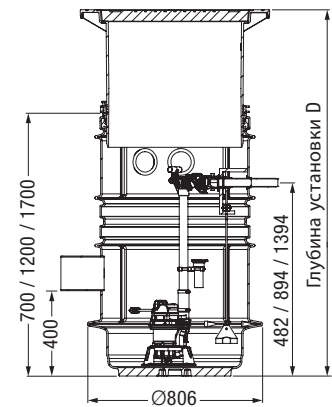

Тип насоса	Напряжение	Сила тока	Мощность (P1/P2)	Частота вращения	Защита двигателя	Защита	Производительность насоса	Высота подъёма
STZ 1000-S3-50%*	230 В	5,2 А	1080 Вт / 620 Вт	2800 мин ⁻¹	встроен.	IP 68	11,5 м ³ /ч	10 м

*Определение насосов S3 см. на стр. 5

Производительность насоса

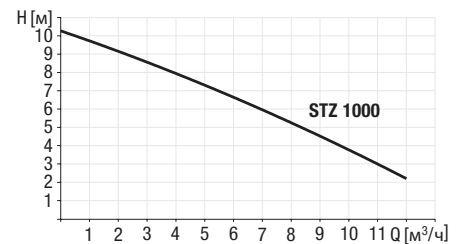

Одинарная станция с насосом и поплавковым выключателем

Насос STZ	Глубина установки (D) в мм	Арт. №
Крышка, класс нагрузки А		
1000	800 - 1250	827 710A
1000	1300 - 1750	827 720A
1000	1800 - 2250	827 730A
Крышка, класс нагрузки В		
1000	800 - 1250	827 710B
1000	1300 - 1750	827 720B
1000	1800 - 2250	827 730B
Крышка, класс нагрузки D		
1000	800 - 1250	827 710D
1000	1300 - 1750	827 720D
1000	1800 - 2250	827 730D

Одинарная станция с насосом, блоком управления SDS и датчиком давления

Насос STZ	Глубина установки (D) в мм	Арт. №
Крышка, класс нагрузки А		
1000	800 - 1250	827 711A
1000	1300 - 1750	827 721A
1000	1800 - 2250	827 731A
Крышка, класс нагрузки В		
1000	800 - 1250	827 711B
1000	1300 - 1750	827 721B
1000	1800 - 2250	827 731B
Крышка, класс нагрузки D		
1000	800 - 1250	827 711D
1000	1300 - 1750	827 721D
1000	1800 - 2250	827 731D

Сдвоенная станция с двумя насосами, оснащёнными системой самодиагностики SDS и датчиком давления

Насос STZ	Глубина установки (D) в мм	Арт. №
Крышка, класс нагрузки А		
1000	800 - 1250	826 711A
1000	1300 - 1750	826 721A
1000	1800 - 2250	826 731A
Крышка, класс нагрузки В		
1000	800 - 1250	826 711B
1000	1300 - 1750	826 721B
1000	1800 - 2250	826 731B
Крышка, класс нагрузки D		
1000	800 - 1250	826 711D
1000	1300 - 1750	826 721D
1000	1800 - 2250	826 731D

Насосная станция *Aqualift F XL*

Мощное решение для коммерческого, промышленного и коммунального применения.

Удовлетворит самые высокие требования: насосная станция *Aqualift F XL* может справиться с большим количеством «чёрных» и поэтому подходит не только для обычных жилых зданий, но также для коммерческого и промышленного использования. Насосная станция спроектирована в качестве модульной системы и подходит для комбинирования с модулями колодца.

Предлагается как система Mono или Duo с насосами различных классов производительности. Широкий выбор верхних секций и крышек позволяет установку насосной станции в самых различных местах.

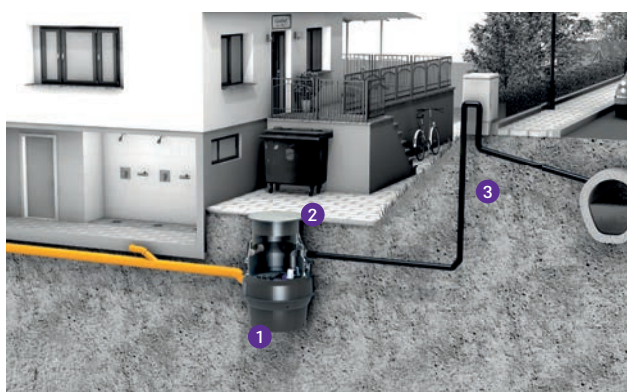

1 Насосная станция 2 Шахта колодца 3 Напорный трубопровод



1 Насосная станция 2 Шахта колодца 3 Напорный трубопровод

Разнообразные возможности установки

За счёт модульной конструкции и большого выбора модулей колодца и верхних секций насосная станция может быть установлена как под землёй, так и в бетонной плите. Максимальный уровень грунтовых вод над дном колодца модуля составляет 3000 мм.

Если вы намерены использовать *Aqualift F XL* внутри здания:

➤ Подъёмная станция *Aqualift F XL*: стр. 19



Максимальная надёжность

Интеллектуальный блок управления с интегрированной системой самодиагностики SDS и аккумуляторной буферизацией обеспечивает непрерывный контроль всех электрических компонентов и ведёт электронный оперативный журнал, обеспечивающий вывод данных при необходимости.



Сухая установка

Простое и чистое обслуживание

При техническом обслуживании и ремонте сухая установка – по сравнению с погружной – обеспечивает, в первую очередь, преимущества с точки зрения гигиены, так как насосная станция размещена в отдельном резервуаре. Кроме того, для сухой установки насоса не требуется наличия сертификата соответствия на взрывозащищённое оборудование согласно директиве ATEX.



Погружная установка,

также вариант ATEX



Эксплуатация насосов возможна и в потенциально взрывоопасных зонах, т.е. там, где из-за сточных вод, в т.ч. содержащих фекалии, могут образовываться взрывоопасные газы.

Модуль базы колодца *Aqualift F XL Mono/Duo*

Сухая установка, с минимальной глубиной



EN 12050-1

Объём ёмкости: 335 литров
Полезный объём: 160 литров

Полиэтиленовая база колодца для подземной установки, устойчивая к агрессивным средам. С впускным патрубком Ø 160 мм. Для соединения с верхними секциями Ø 800 мм. Максимальный уровень грунтовых вод над дном колодца модуля – 3000 мм.

С одинарным или сдвоенным съёмным насосом для «серых» и «чёрных» сточных вод

с рабочим колесом многолопастного типа. Сухая установка с пневматическим уровнемером. Напорная труба с наружным диаметром Ø 90 мм (в качестве напорной трубы используется сварная полиэтиленовая труба), включая задвижку и запорный клапан со стороны напорной трубы. Длина кабеля питания: 10 м

Блок управления

Блок управления с системой самодиагностики (SDS), аккумуляторной буферизацией и функцией журнала учёта; блок управления с защитой от брызг (IP 54). Варианты на 230 В, готовые к подключению.

➔ **Установка:** в комбинации с верхней секцией Ø 800 стр. 65

➔ **Принадлежности:** стр. 68

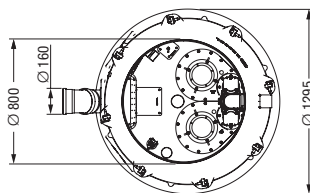
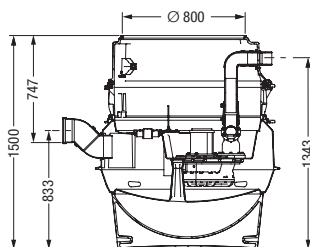

Исполнение Mono с одним насосом

Насос SPF	Напряжение	Арт. №
1400-S3	230 В	874 20 12
1500-S3	400 В	874 20 13
3000-S3	400 В	874 20 14
4500-S3	400 В	874 20 15

Исполнение Duo с двумя насосами

Насос SPF	Напряжение	Арт. №
1400-S3	230 В	874 20 16
1500-S3	400 В	874 20 17
3000-S3	400 В	874 20 18
4500-S3	400 В	874 20 19
1400-S1	230 В	874 20 20
1500-S1	400 В	874 20 21
3000-S1	400 В	874 20 22
4500-S1	400 В	874 20 23

Модуль базы колодца *Aqualift F XL* в комбинации с верхней секцией Ø 800



Производительность насоса

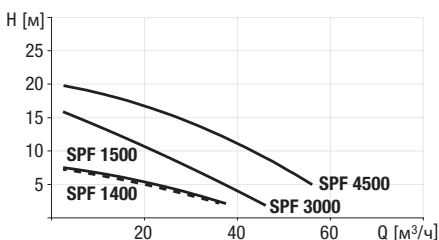

Тип насоса	Напряжение	Сила тока	Входная мощность (P1)	Мощность (P2)	Производительность насоса	Высота подъёма
SPF 1400-S1/S3-100/50%*	230 В	7,3 А	1,6 кВт	1,1 кВт	38 м³/ч	7 м
SPF 1500-S1/S3-100/50%*	400 В	2,7 А	1,4 кВт	1,1 кВт	40 м³/ч	8 м
SPF 3000-S1/S3-100/50%*	400 В	5,4 А	3,2 кВт	2,7 кВт	47 м³/ч	16 м
SPF 4500-S1/S3-100/50%*	400 В	7,5 А	4,5 кВт	3,7 кВт	55 м³/ч	20 м

*Определение насосов S1 и S3 см. на стр. 5



CE EN 12050-1

Всегда правильный выбор:
smartselect.kessel.com

Модуль базы колодца *Aqualift F XL Mono/Duo*

Сухая установка, для установки в бетонную плиту и подземной установки вне здания



EN 12050-1

Объём ёмкости: 335 литров
Полезный объём: 160 литров

Полиэтиленовая база колодца для подземной установки, устойчивая к агрессивным средам. С впускным патрубком Ø 160 мм. Для соединения с колодцем модульной системы Ø 1000 мм. Максимальный уровень грунтовых вод над дном колодца модуля – 3000 мм.

С одинарным или сдвоенным съёмным насосом для «серых» и «чёрных» сточных вод

с рабочим колесом многолопастного типа. Сухая установка с пневматическим уровнемером. Напорная труба с наружным диаметром Ø 90 мм (в качестве напорной трубы используется сварная полиэтиленовая труба), включая задвижку и запорный клапан со стороны напорной трубы. Длина кабеля питания: 10 м

Блок управления

Блок управления с системой самодиагностики (SDS), аккумуляторной буферизацией и функцией журнала учёта; блок управления с защитой от брызг (IP 54). Варианты на 230 В, готовые к подключению.

➤ **Установка:** в комбинации с шахтой колодца, стр. 66 – 67

➤ **Принадлежности:** стр. 68

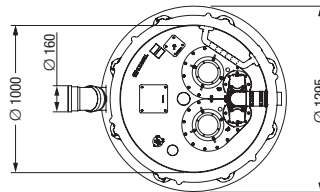
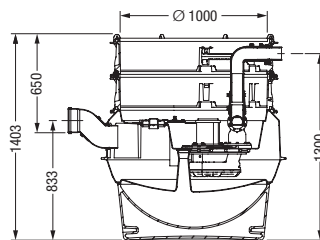

Исполнение Mono с одним насосом

Насос SPF	Напряжение	Арт. №
1400-S3	230 В	874 20 00
1500-S3	400 В	874 20 01
3000-S3	400 В	874 20 02
4500-S3	400 В	874 20 03

Исполнение Duo с двумя насосами

Насос SPF	Напряжение	Арт. №
1400-S3	230 В	874 20 04
1500-S3	400 В	874 20 05
3000-S3	400 В	874 20 06
4500-S3	400 В	874 20 07
1400-S1	230 В	874 20 08
1500-S1	400 В	874 20 09
3000-S1	400 В	874 20 10
4500-S1	400 В	874 20 11

Модуль базы колодца *Aqualift F XL* в комбинации с колодцем модульной системы Ø 1000

Отверстие для доступа Ø 600

Отверстие для доступа Ø 800



Производительность насоса

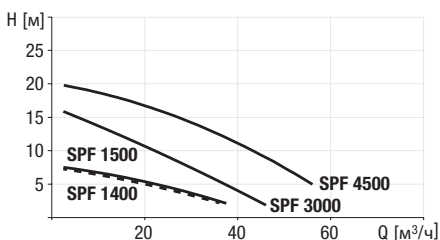

Тип насоса

Тип насоса	Напряжение	Сила тока	Входная мощность (P1)	Мощность (P2)	Производительность насоса	Высота подъёма
SPF 1400-S1/S3-100/50%*	230 В	7,3 А	1,6 кВт	1,1 кВт	38 м³/ч	7 м
SPF 1500-S1/S3-100/50%*	400 В	2,7 А	1,4 кВт	1,1 кВт	40 м³/ч	8 м
SPF 3000-S1/S3-100/50%*	400 В	5,4 А	3,2 кВт	2,7 кВт	47 м³/ч	16 м
SPF 4500-S1/S3-100/50%*	400 В	7,5 А	4,5 кВт	3,7 кВт	55 м³/ч	20 м

*Определение насосов S1 и S3 см. на стр. 5



EN 12050-1

Всегда правильный выбор:

smartselect.kessel.com

Модуль базы колодца *Aqualift F XL Mono/Duo*

Погружная установка, с измельчителем/режущим механизмом



EN 12050-1

Объём ёмкости: 680 литров

Полезный объём: макс. 310 литров

Полиэтиленовая база колодца для подземной установки, устойчивая к агрессивным средам. С впускным патрубком Ø 160 мм. Для соединения с колодцем модульной системы Ø 1000 мм. Максимальный уровень грунтовых вод над днищем колодца модуля – 3000 мм.

С одинарным или сдвоенным съёмным насосом для «серых» и «чёрных» сточных вод

с измельчителем. С гидростатическим датчиком уровня. Напорная труба с наружным диаметром Ø 63/90 мм (в качестве напорной трубы используется сварная полиэтиленовая труба), включая задвижку и запорный клапан со стороны напорной трубы.

Длина кабеля питания: 10 м (30 м по запросу)

Блок управления

Блок управления с системой самодиагностики (SDS), аккумуляторной буферизацией и функцией журнала учёта; блок управления с защитой от брызг (IP 54).

➤ **Установка:** в комбинации с шахтой колодца, стр. 66 – 67

➤ **Принадлежности:** стр. 68

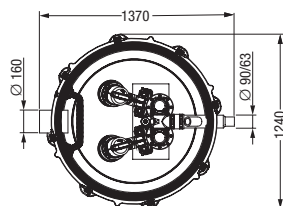
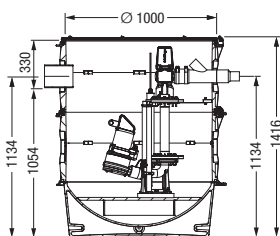

Вариант Mono с измельчителем

Насос STZ	Полезный объём в л	Напряжение	Арт. №
1300-S1	310	400 В	874 30 14
2500-S1	310	400 В	874 30 15
3700-S1	310	400 В	874 30 16

Вариант Duo с двумя измельчителями

Насос STZ	Полезный объём в л	Напряжение	Арт. №
1300-S1	300	400 В	874 30 17
2500-S1	300	400 В	874 30 18
3700-S1	300	400 В	874 30 19

Модуль базы колодца *Aqualift F XL* в комбинации с верхней секцией Ø 1000

Отверстие для доступа Ø 600

Отверстие для доступа Ø 800



Производительность насоса

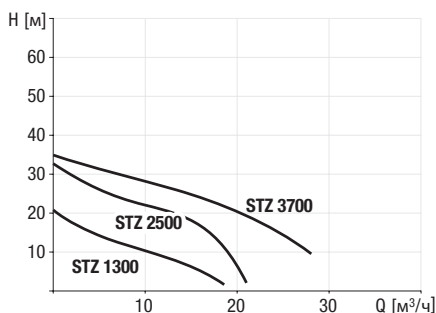

Тип насоса

Тип насоса	Напряжение	Сила тока	Входная мощность (P1)	Мощность (P2)	Производительность насоса	Высота подъёма
STZ 1300-S1	400 В	2,5 А	1,3 кВт	0,9 кВт	20 м³/ч	21 м
STZ 2500-S1	400 В	4,4 А	2,5 кВт	1,9 кВт	21 м³/ч	33 м
STZ 3700-S1	400 В	6,4 А	3,7 кВт	3,1 кВт	28 м³/ч	35 м

*Определение насосов S1 см. на стр. 5

Модуль базы колодца *Aqualift F XL Mono/Duo*

Погружная установка, со свободно-вихревыми насосами или насосами, оснащёнными одноканальным рабочим колесом EN 12050-2

Объём ёмкости: 680 литров
Полезный объём: макс. 350 литров

Полиэтиленовая база колодца для подземной установки, устойчивая к агрессивным средам. С впускным патрубком Ø 160 мм. Для соединения с колодцем модульной системы Ø 1000 мм. Максимальный уровень грунтовых вод над дном колодца модуля – 3000 мм.

С одинарным или сдвоенным съёмным насосом для «серых» и «чёрных» сточных вод

- с многолопастным рабочим колесом (GTF)
- с одноканальным рабочим колесом (GTK)

для «серых» или «чёрных» сточных вод (наличие сертификата АТЕХ не требуется). С поплавковым выключателем / гидростатическим датчиком уровня. Напорная труба с наружным диаметром Ø 63/90 мм (в качестве напорной трубы используется сварная полиэтиленовая труба), включая задвижку и запорный клапан со стороны напорной трубы.

Длина кабеля питания: 10 м (30 м по запросу)

Блок управления

С блоком управления (варианты с гидростатическим датчиком уровня) с системой самодиагностики (SDS), аккумуляторной буферизацией и функцией журнала учёта, блок управления с защитой от брызг (IP 54).

➤ **Установка:** в комбинации с шахтой колодца, стр. 66 – 67

➤ **Принадлежности:** стр. 68

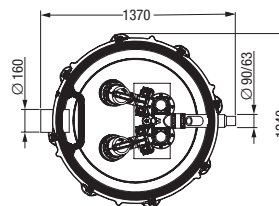
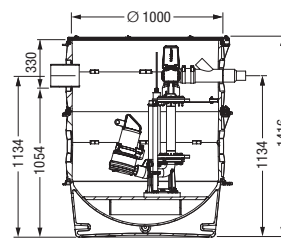

Исполнение Mono с одним насосом

Насос GTF	Полезный объём в л	Напряжение	Арт. №
1400-S1**	340	230 В	874 30 32
1400-S1	340	230 В	874 30 33
1600-S1	350	400 В	874 30 20
2600-S1	350	400 В	874 30 21
4000-S1	350	400 В	874 30 22

Насос GTK	Полезный объём в л	Напряжение	Арт. №
1300-S1	350	400 В	874 30 26
2600-S1	350	400 В	874 30 27
3700-S1	350	400 В	874 30 28

Исполнение Duo с двумя насосами

Насос GTF	Полезный объём в л	Напряжение	Арт. №
1400-S1	340	230 В	874 30 34
1600-S1	340	400 В	874 30 23
2600-S1	340	400 В	874 30 24
4000-S1	340	400 В	874 30 25

Насос GTK	Полезный объём в л	Напряжение	Арт. №
1300-S1	340	400 В	874 30 29
2600-S1	340	400 В	874 30 30
3700-S1	340	400 В	874 30 31

** Исполнение с поплавковым выключателем

Производительность насоса

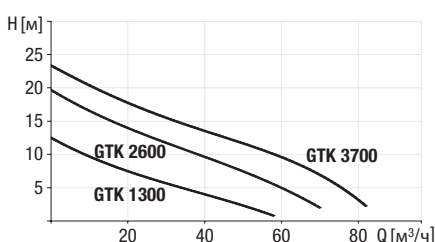
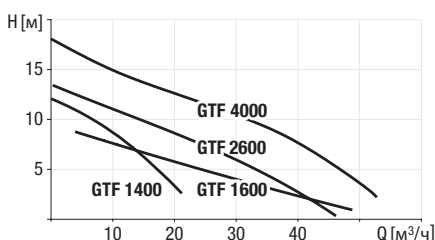

Тип насоса	Напряжение	Сила тока	Входная мощность (P1)	Мощность (P2)	Производительность насоса	Высота подъёма
GTF 1400-S1*	230 В	6,5 А	1,5 кВт	1,1 кВт	31 м³/ч	10,5 м
GTF 1600-S1*	400 В	2,9 А	1,6 кВт	1,2 кВт	49 м³/ч	9,3 м
GTF 2600-S1*	400 В	4,5 А	2,6 кВт	2,1 кВт	46 м³/ч	13,6 м
GTF 4000-S1*	400 В	6,6 А	4,0 кВт	3,4 кВт	53 м³/ч	18 м

*Определение насосов S1 см. на стр. 5

Тип насоса	Напряжение	Сила тока	Входная мощность (P1)	Мощность (P2)	Производительность насоса	Высота подъёма
GTK 1300-S1*	400 В	2,5 А	1,3 кВт	1,0 кВт	57 м³/ч	12,4 м
GTK 2600-S1*	400 В	4,9 А	2,6 кВт	2,1 кВт	71 м³/ч	19,6 м
GTK 3700-S1*	400 В	6,5 А	3,7 кВт	3,1 кВт	82 м³/ч	23,5 м

*Определение насосов S1 см. на стр. 5

Модуль базы колодца *Aqualift F XL Mono/Duo*

Погружная установка, для подземной установки вне здания



EN 12050-1

Полезный объём: макс. 900 литров

Полиэтиленовая база колодца (рифлёный профиль)

для подземной установки, устойчивая к агрессивным средам. С впускным патрубком Ø 160 мм. Для соединения с колодцем модульной системы Ø 1000 мм.

Максимальный уровень грунтовых вод над дном колодца модуля – 3000 мм.

С одинарным или двойным съёмным насосом для «серых» и «чёрных» сточных вод

- с измельчителем (STZ)
 - с многолопастным рабочим колесом (GTF)
 - с одноканальным рабочим колесом (ГТК)
- для «серых» или «чёрных» сточных вод (наличие сертификата АТЕХ не требуется). С гидростатическим датчиком уровня. Напорная труба с наружным диаметром Ø 90 мм (в качестве напорной трубы используется сварная полиэтиленовая труба), включая задвижку и запорный клапан со стороны напорной трубы. Длина кабеля питания: 10 м (30 м по запросу)

Блок управления

Блок управления с системой самодиагностики (SDS), аккумуляторной буферизацией и функцией журнала учёта; блок управления с защитой от брызг (IP 54).

➤ **Установка:** в комбинации с шахтой колодца, стр. 66 – 67

➤ **Принадлежности:** стр. 68

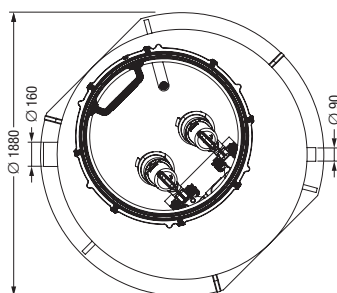
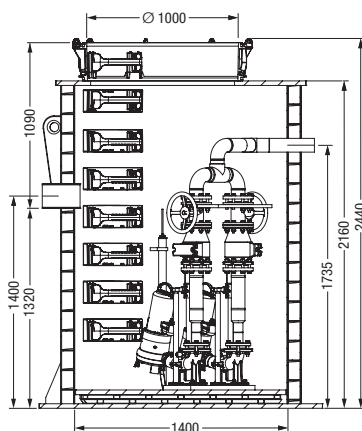

Исполнение Mono с одним насосом

Насос STZ	Полезный объём в л	Напряжение	Арт. №
4400-S1	820	400 В	874 30 35
5200-S1	820	400 В	874 30 36
7500-S1	820	400 В	874 30 37
11000-S1	820	400 В	874 30 38

Насос GTF	Полезный объём в л	Напряжение	Арт. №
5200-S1	900	400 В	874 30 43

Насос ГТК	Полезный объём в л	Напряжение	Арт. №
5200-S1	900	400 В	874 30 45

Исполнение Duo с двумя насосами

Насос STZ	Полезный объём в л	Напряжение	Арт. №
4400-S1	800	400 В	874 30 39
5200-S1	800	400 В	874 30 40
7500-S1	800	400 В	874 30 41
11000-S1	800	400 В	874 30 42

Насос GTF	Полезный объём в л	Напряжение	Арт. №
5200-S1	880	400 В	874 30 44

Насос ГТК	Полезный объём в л	Напряжение	Арт. №
5200-S1	880	400 В	874 30 46

Производительность насоса

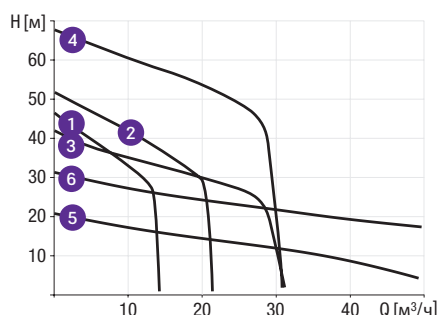

Тип насоса

Тип насоса	Напряжение	Сила тока	Входная мощность (P1)	Мощность (P2)	Производительность насоса	Высота подъёма
1 STZ 4400-S1*	400 В	7,5 А	4,4 кВт	3,7 кВт	21,3 м³/ч	46,7 м
2 STZ 5200-S1*	400 В	8,7 А	5,2 кВт	4,4 кВт	21,3 м³/ч	52 м
3 STZ 7500-S1*	400 В	13 А	7,5 кВт	6,4 кВт	30,7 м³/ч	42 м
4 STZ 11000-S1*	400 В	18,8 А	11 кВт	9,5 кВт	30,6 м³/ч	68 м
5 GTF 5200-S1*	400 В	8,7 А	5,2 кВт	4,4 кВт	52,8 м³/ч	21 м
6 ГТК 5200-S1*	400 В	8,7 А	5,2 кВт	4,4 кВт	51,6 м³/ч	31,6 м

*Определение насосов S1 см. на стр. 5

Насосная станция *Aqualift S*

Компактное решение для сточных и дождевых вод

Насосная станция *Aqualift S* является оптимальным вариантом в том случае, если речь идет об отводе «серых» сточных вод, которые скапливаются ниже уровня обратного подпора, о защите от обратного подпора для сепараторных систем и об очистке водоотводных линий. Насосная станция состоит из компактного резервуара с внутренним диаметром 600 мм и встроенных в него насосов для сточных и дождевых вод. Максимальный уровень грунтовых вод над дном колодца модуля составляет 2500 мм.

Насосная станция поставляется с насосами различных классов производительности. Кроме того, вы можете выбрать, как будет осуществляться контроль уровня воды – при помощи поплавкового выключателя или инновационного датчика давления. Для установки на глубине от 800 до 2250 мм предлагаются два варианта исполнения.



1 Насосная станция 2 Насос 3 Pressure pipe 4 Датчик давления

Удобный монтаж

Целый ряд аспектов – небольшой вес компонентов колодца, простая технология соединения, высокая степень предварительной сборки (нижняя секция колодца с напорным трубопроводом), неподвижно закреплённые соединительные элементы для впускной и напорной трубы – обеспечивает быстрый и простой монтаж.

Максимальная безопасность

Насосная станция *Aqualift S* поставляется с датчиком давления, который точно и надёжно измеряет уровень сточных вод: при максимальном уровне насос запускается и перекачивает воду через напорный трубопровод в канализацию. Блок управления со встроенной системой самодиагностики SDS обеспечивает дополнительную безопасность.

Простое обслуживание

Обслуживание насоса отличается особой простотой и удобством за счёт быстроразъемного соединения и встроенных направляющих труб.

Если вы намерены использовать *Aqualift S* внутри здания:

➤ Насосная станция *Aqualift S*: стр. 29

Насосная станция *Aqualift S*

Для подземной установки, для «серых» сточных и дождевых вод



EN 12050-2

Полиэтиленовый резервуар Ø 600, для подземной установки, устойчивый к агрессивным средам. Верхняя секция из полимерного материала, регулируемая по высоте; крышка из полимерного материала, класс нагрузки А (до 600 кг); крышка из чугуна и бетона, класс нагрузки В (до 12,5 т) и крышка из чугуна, класс нагрузки D (до 40 т). Устойчива к грунтовым водам. Впускной патрубок Ø 110 мм (КТП 500) или Ø 160 мм (GTF 1200), сподсоединение для прокладки трубы Ø 110 согласно EN 1401 и EN 12666-1 – для вентиляции или кабеля. Установка: максимальный уровень грунтовых вод над дном колодца – 2500 мм.

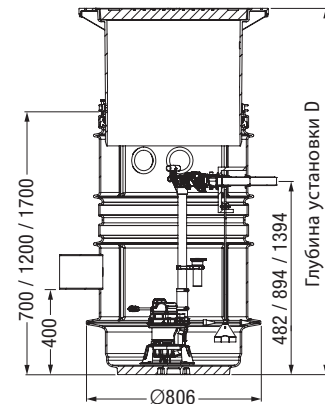

С **одинарным или двоянным съёмным насосом для «серых» и «чёрных» сточных вод** с рабочим колесом многолопастного типа. Предлагается с поплавковым выключателем или пневматическим уровнемером. Напорная труба Ø 40 мм ПВХ под клеевое соединение, со встроенной заслонкой одностороннего действия, максимальный размер включений: 10 мм Длина кабеля питания: 10 м (разъём Schuko)

Блок управления

Пневматическое исполнение: блок управления с системой самодиагностики (SDS), аккумуляторной буферизацией и функцией журнала учёта; блок управления с защитой от брызг (IP 54).

Примечание: напорный трубопровод следует проложить на незамерзающей глубине.

Производительность насоса

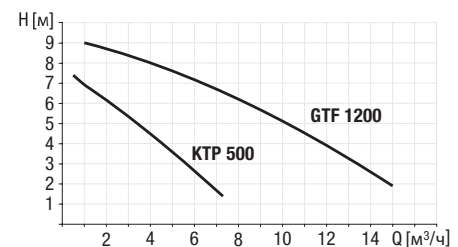

Тип насоса	Тип тока	Напряжение	Сила тока	Мощность (P1/P2)	Частота вращения	Защита двигателя	Защита	Производительность насоса	Высота подъёма
КТП 500-S1*	Переменный ток	230 В	2,12 А	480 Вт / 310 Вт	2800 мин ⁻¹	встроен.	IP 68	8,5 м³/ч	8 м
GTF 1200-S3-50%*	Переменный ток	230 В	4,9 А	1180 Вт / 720 Вт	2800 мин ⁻¹	встроен.	IP 68	15,5 м³/ч	9 м

*Определение насосов S1 и S3 см. на стр. 5

Одинарная станция с насосом и поплавковым выключателем

Насос	Глубина установки (D) в мм	Арт. №
Крышка, класс нагрузки А/В		
КТП 500	800 – 1250	825 810B
КТП 500	1300 – 1750	825 820B
КТП 500	1800 – 2250	825 830B
GTF 1200	800 – 1250	827 810B
GTF 1200	1300 – 1750	827 820B
GTF 1200	1800 – 2250	827 830B
Крышка, класс нагрузки D		
КТП 500	800 – 1250	825 810D
КТП 500	1300 – 1750	825 820D
КТП 500	1800 – 2250	825 830D
GTF 1200	800 – 1250	827 810D
GTF 1200	1300 – 1750	827 820D
GTF 1200	1800 – 2250	827 830D

Одинарная станция с насосом, блоком управления с SDS-контролем и пневматическим уровнемером

Насос	Глубина установки (D) в мм	Арт. №
Крышка, класс нагрузки А/В		
КТП 500	800 – 1250	825 811B
КТП 500	1300 – 1750	825 821B
КТП 500	1800 – 2250	825 831B
GTF 1200	800 – 1250	827 811B
GTF 1200	1300 – 1750	827 821B
GTF 1200	1800 – 2250	827 831B
Крышка, класс нагрузки D		
КТП 500	800 – 1250	825 811D
КТП 500	1300 – 1750	825 821D
КТП 500	1800 – 2250	825 831D
GTF 1200	800 – 1250	827 811D
GTF 1200	1300 – 1750	827 821D
GTF 1200	1800 – 2250	827 831D

Двоянная станция с двумя насосами, блоком управления с SDS-контролем и пневматическим уровнемером

Насос	Глубина установки (D) в мм	Арт. №
Крышка, класс нагрузки А/В		
КТП 500	800 – 1250	824 811B
КТП 500	1300 – 1750	824 821B
КТП 500	1800 – 2250	824 831B
GTF 1200	800 – 1250	826 811B
GTF 1200	1300 – 1750	826 821B
GTF 1200	1800 – 2250	826 831B
Крышка, класс нагрузки D		
КТП 500	800 – 1250	824 811D
КТП 500	1300 – 1750	824 821D
КТП 500	1800 – 2250	824 831D
GTF 1200	800 – 1250	826 811D
GTF 1200	1300 – 1750	826 821D
GTF 1200	1800 – 2250	826 831D

Насосная станция *Aqualift S XL*

Гибкое исполнение для больших объёмов сточных вод, не содержащих фекалий.

Насосная станция *Aqualift S XL* предназначена для работы там, где необходимо перекачивать значительные объёмы дождевых и «серых» сточных вод. В зависимости от типа насоса и местных нормативных требований данная насосная станция также может работать со сточными водами, содержащими фекалии. Это делает её пригодной не только для установки в жилых зданиях, но и для коммерческого использования. Насосная станция *Aqualift S XL* представляет собой модульную систему для установки в грунте или в бетонной плите и может комбинироваться с модулями колодцев. Предлагается как система *Mono* или *Duo*.



- 1 Водосточный трап
- 2 Насосная станция
- 3 Насос
- 4 Датчик контроля давления

Разнообразные возможности установки

За счёт модульной конструкции и большого выбора модулей колодца и верхних секций насосная станция может быть установлена как под землёй, так и в бетонной плите. Максимальный уровень грунтовых вод над дном колодца модуля составляет 3000 мм.

Максимальная безопасность

Интеллектуальный блок управления с интегрированной системой самодиагностики SDS и аккумуляторной буферизацией обеспечивает непрерывный контроль всех электрических компонентов и ведёт электронный оперативный журнал, обеспечивающий вывод данных при необходимости.

Модуль базы колодца *Aqualift S XL Mono/Duo*

Погружная установка, для установки в бетонную плиту и подземной установки вне здания



EN 12050-2

Объём ёмкости: 680 литров
Полезный объём: около 100 литров

База колодца и впускные / выпускные патрубки – из полиэтиленового материала

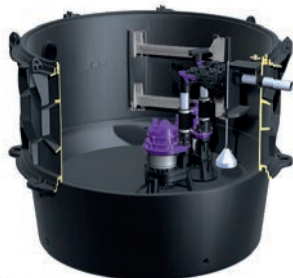

Для установки в бетонную плиту и подземной установки вне здания, в сочетании с колодцем модульной системы

Модель:

- насосная станция *Aqualift S XL Mono / Duo* с приварным кольцом шахты колодца;
- впускной патрубок Ø 160 мм;
- напорный штуцер Ø 40 мм;
- обратный клапан для предотвращения противотока;
- задвижка со стороны напорного трубопровода;
- датчик контроля давления.

Длина кабеля: 10 м (30 м по запросу)

Установка:

максимальный уровень грунтовых вод над дном колодца модуля – 3000 мм.

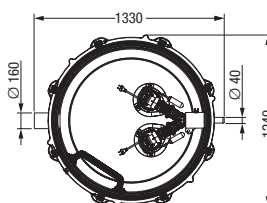
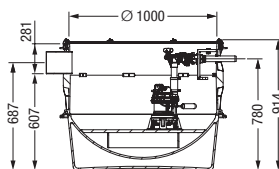

➤ **Установка:** в комбинации с шахтой колодца, стр. 66 – 67

➤ **Принадлежности:** стр. 68

Производительность насоса

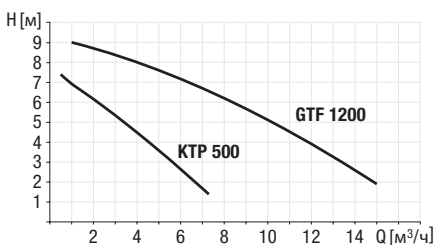

Тип насоса	Тип тока	Напряжение	Сила тока	Мощность (P1/P2)	Частота вращения	Защита двигателя	Защита	Производительность насоса	Высота подъёма
KTP 500-S1*	Переменный ток	230 В	2,12 А	480 Вт / 310 Вт	2800 мин ⁻¹	встроен.	IP 68	8,5 м³/ч	8 м
GTF 1200-S3-50%*	Переменный ток	230 В	4,9 А	1180 Вт / 720 Вт	2800 мин ⁻¹	встроен.	IP 68	15,5 м³/ч	9 м

*Определение насосов S1 и S3 см. на стр. 5

Исполнение Mono с одним насосом

Насос	Полезный объём в л	Напряжение	Арт. №
С поплавковым выключателем			
KTP 500-S1	90	230 В	874 30 04
GTF 1200-S3	100	230 В	874 30 09

с блоком управления с системой самодиагностики SDS и пневматическим уровнемером (с датчиком контроля давления)

KTP 500-S1	90	230 В	874 30 05
GTF 1200-S3	100	230 В	874 30 10

Исполнение Duo с двумя насосами

Насос	Полезный объём в л	Напряжение	Арт. №
с блоком управления с системой самодиагностики SDS и пневматическим уровнемером (с датчиком контроля давления)			
KTP 500-S1	90	230 В	874 30 07
GTF 1200-S3	100	230 В	874 30 12

Модуль базы колодца *Aqualift S XL* в комбинации с колодцем модульной системы Ø 1000

Отверстие для доступа Ø 600 Отверстие для доступа Ø 800



Погружные насосы

Для мобильного использования



Погружные насосы *KTP, GTF и STZ*

Насос: готов к работе когда угодно
и где угодно.

Использование стационарно установленного насоса не всегда возможно или целесообразно. Погружные насосы предлагают гибкие решения для частного и коммерческого применения.

Мощное решение

Погружные насосы пригодны для перекачивания больших объёмов чистой воды, дождевой воды и сточных вод при мобильном использовании. Отлично подходят для перекачивания воды из резервуаров, подвалов или бассейнов.

Универсальное использование

Наш погружной насос, совершенно не подверженный коррозии, оснащён напорным штуцером R1 1/4, вертикальным или боковым. Вертикальное соединение используется для глубоких и узких емкостей, а боковое – для плоских и широких точек водоотвода.



Погружной насос KTP 300

для «серых» сточных вод



С поплавковым выключателем или без него, без измельчителя, напорный штуцер 1 дюйм, боковой/вертикальный

Длина кабеля: 10 м

Примечание: съёмная всасывающая корзина – откачивает воду до уровня 8 мм.



Напорное соединение Арт. №

Без поплавкового выключателя

1 дюйм 28 740

С поплавковым выключателем

1 дюйм 28 840

Производительность насоса

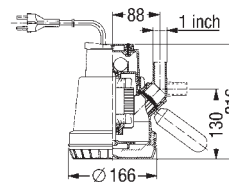
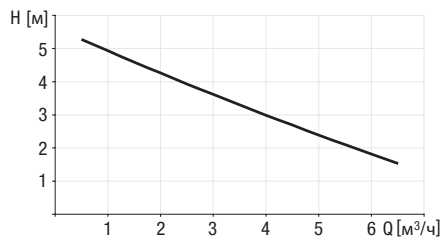

Тип насоса	Тип тока	Напряже- ние	Сила тока	Мощность (P1)	Мощность (P2)	Частота вращения	Глубина погружения	Защита двигателя	Разъём	Производи- тельность насоса	Высота подъёма
KTP 300-S1*	Переменный ток	230 В	1,9 А	0,28 кВт	1,14 кВт	2800 мин ⁻¹	макс. 10 м	встроен.	разъём Schuko	8 м³/ч	6 м

*Определение насосов S1 см. на стр. 5



Погружной насос GTF 500 / GTF 500 resistant

для «серых» сточных вод



С поплавковым выключателем или без него, с установленной внизу съёмной сеткой для всасывания и удобной ручкой для транспортировки, напорный штуцер 1 1/4 дюймов, вертикальный

Длина кабеля: 10 м

GTF 500 resistant:

Устойчивый к агрессивным сточным водам, содержащим соли, конденсаты и средства для смягчения воды



GTF 500

Напорное соединение Арт. №

Без поплавкового выключателя

1 1/4 дюйма 280 710

С поплавковым выключателем

1 1/4 дюйма 280 810

GTF 500 resistant

Напорное соединение Арт. №

Без поплавкового выключателя

1 1/4 дюйма 280 750

С поплавковым выключателем

1 1/4 дюйма 280 850

Производительность насоса

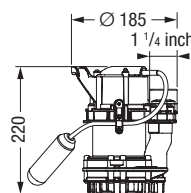
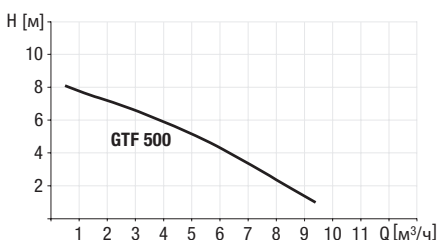

Тип насоса	Тип тока	Напряже- ние	Сила тока	Мощность (P1)	Мощность (P2)	Частота вращения	Защита двигателя	Разъём	Производи- тельность насоса	Высота подъёма
GTF 500-S1*	Переменный ток	230 В	2,5 А	0,5 кВт	0,36 кВт	2800 мин ⁻¹	встроен.	кодированный штекер	10 м³/ч	8 м
GTF 500 resistant-S1*	Переменный ток	230 В	2,5 А	0,5 кВт	0,36 кВт	2800 мин ⁻¹	встроен.	разъём Schuko	10 м³/ч	8 м

*Определение насосов S1 см. на стр. 5

Погружной насос *GTF 1000*

для «серых» сточных вод



С поплавковым выключателем или без него, без измельчителя, напорный штуцер 1 1/4 дюйма, боковой/вертикальный

Длина кабеля: 10 м

Производительность насоса

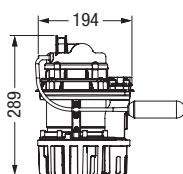
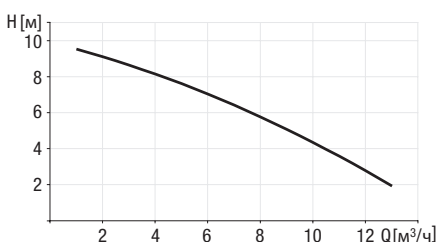

Напорное соединение Арт. №

Без поплавкового выключателя

1 1/4 дюйма 28 760

С поплавковым выключателем

1 1/4 дюйма 28 860

Тип насоса	Тип тока	Напряжение	Сила тока	Мощность (P1/P2)	Потребляемая мощность	Частота вращения	Глубина погружения	Защита двигателя	Размер включений	Производительность насоса	Высота подъёма
GTF 1000-S3-30%*	Переменный ток	230 В	4,9 А	1080 Вт / 620 Вт	1000 Вт	2800 мин ⁻¹	макс. 10 м	встроен.	макс. 10 мм	11,5 м³/ч	10 м

*Определение насосов S3 см. на стр. 5



Погружной насос *STZ 1000*

Для неочищенных сточных вод



С поплавковым выключателем или без него, с измельчителем, напорный штуцер 1 1/4 дюйма, боковой/вертикальный

Длина кабеля: 10 м

Производительность насоса

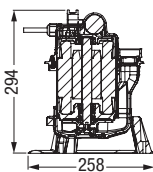

Напорное соединение Арт. №

Без поплавкового выключателя

1 1/4 дюйма 28 779

С поплавковым выключателем

1 1/4 дюйма 28 778

Тип насоса	Тип тока	Напряжение	Сила тока	Мощность (P1/P2)	Потребляемая мощность	Частота вращения	Глубина погружения	Защита двигателя	Производительность насоса	Высота подъёма
STZ 1000-S3-30%*	Переменный ток	230 В	4,9 А	1080 Вт / 620 Вт	1000 Вт	2800 мин ⁻¹	макс. 10 м	встроен.	12 м³/ч	10 м

*Определение насосов S3 см. на стр. 5



Насосная система *Aqualift S Duo*

Для дождевых или «серых» сточных вод, для монтажа в имеющемся в месте проведения работ резервуаре



EN 12050-2

В комплекте:

- два съёмных насоса;
- *Aqualift Comfort* 230 В блок управления сдвоенным насосом;
- датчик контроля уровня для токопроводящих и токонепроводящих жидкостей;
- напорный трубопровод с заслонкой одностороннего действия и запорной арматурой;
- напорное соединение: напорная труба Ø 40 мм ПВХ под клеевое соединение;
- крепление из ПЭВП для установки и монтажа насосной системы;
- с блоком управления *Comfort* для настенного монтажа в сухих, защищённых от замерзания помещениях, с защитой от брызг, автоматизированным контролем уровня с оптической и звуковой сигнализацией, подробным режимом работы и оповещения на многострочном цифровом дисплее. В качестве опции – передача аварийного сообщения и сообщения о неисправности через GSM-интерфейс.

Длина кабеля: 10 м

AQUALI200D: Насос *GTF 1200-S3*

Производительность насоса:	макс. 15,5 м³/ч
Высота подъёма:	макс. 9 м
Потребляемая мощность:	2 × 800 Вт
Напряжение:	230 В ~ 50 Гц
Ток:	6,4 А
Предохранители:	3 × 16 А
Защита:	IP 68 (насос), 20 м вод.ст./48 ч
Режим работы:	S3 (50 %)

AQUALI1000D: Насос *GTF 1000-S3*

Производительность насоса:	макс. 13,5 м³/ч
Высота подъёма:	макс. 10 м
Потребляемая мощность:	2 × 1000 Вт
Напряжение:	230 В ~ 50 Гц
Предохранители:	4,9 А
Защита двигателя:	встроенная
Защита:	IP 68 (насосы), IP 54 (блок управления)

AQUALI500D: Насос *KTP 500*

Производительность насоса:	макс. 8,5 м³/ч
Высота подъёма:	макс. 8 м
Потребляемая мощность:	2 × 480 Вт
Напряжение:	230 В ~ 50 Гц
Предохранители:	2,12 А
Защита двигателя:	встроенная
Защита:	IP 68 (насосы), IP 54 (блок управления)



На иллюстрации: AQUALI1000D

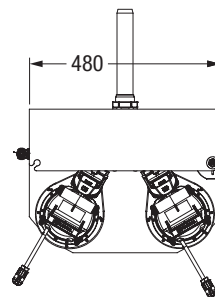
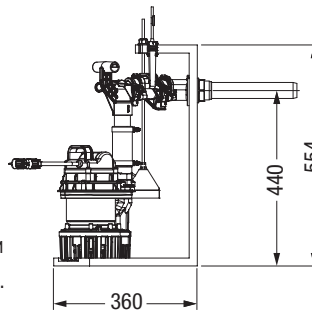

На иллюстрации: AQUALI500DS

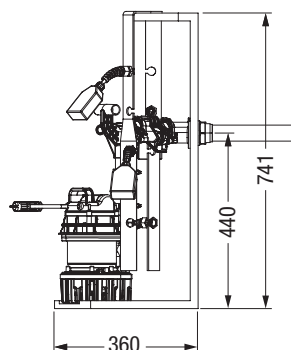

Исполнение Duo с двумя насосами

Насос	Арт. №
С датчиком контроля давления	
GTF 1200-S3	AQUALI200D*
GTF 1000-S3	AQUALI1000D*
KTP 500	AQUALI500D*
с поплавковым выключателем	
GTF 1200-S3	AQUALI200DS*
GTF 1000-S3	AQUALI1000DS*
KTP 500	AQUALI500DS*

*По индивидуальному заказу (сроки поставки по запросу)

Производительность насоса

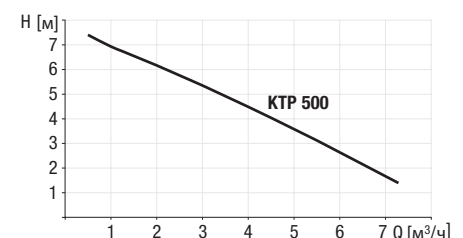
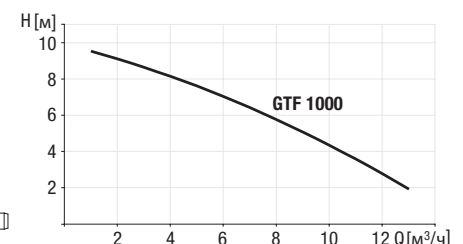
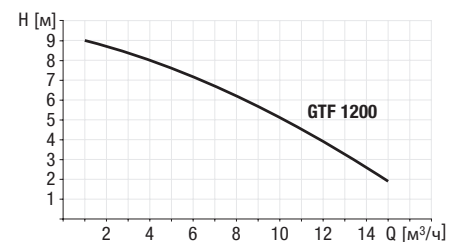

Насосная система *Aqualift F XL*

Погружная установка, для монтажа в имеющемся в месте проведения работ резервуаре



В комплекте:

- основание насоса, заслонки и задвижки;
- гидростатический датчик уровня;
- блок управления KESSEL Comfort 400 В;
- напорный трубопровод из полиэтилена, Ø 63 мм (DN 50) и Ø 90 мм (DN 80).

Производительность насоса: макс. ... м³/ч

Напряжение: 400 В ~ 50 Гц

Длина кабеля: 10 м

Примечание: установка *Aqualift F XL* производится в колодце с минимальным диаметром или 1000 мм.



Насосная система *Aqualift F XL*:

- с насосами *STZ*;
- для «серых» или «чёрных» сточных вод;
- насос(ы) с высокопроизводительной системой измельчения для обеспечения эксплуатационной надёжности;
- вариант *Моно* или *Duo*
- сертификат соответствия на взрывозащищённое оборудование согласно директиве ATEX.

Насосная система *Aqualift F XL*:

- с насосами *GTF*;
- для «серых» или «чёрных» сточных вод (проверить местные предписания по взрывозащите);
- с многолопастным рабочим колесом;
- вариант *Моно* или *Duo*

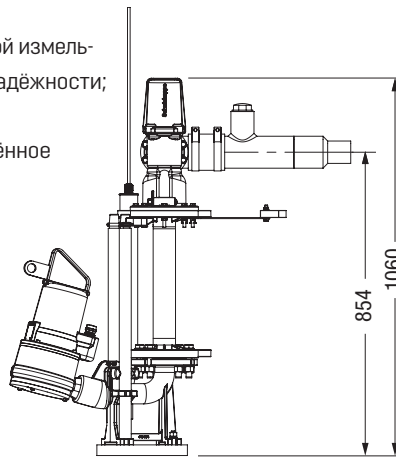

Насосная система *Aqualift F XL*:

- с насосами *GTK*;
- для «серых» или «чёрных» сточных вод (проверить местные предписания по взрывозащите);
- насосы, оснащённые одноканальным рабочим колесом, – высокая производительность, сверхнизкое потребление энергии;
- вариант *Моно* или *Duo*

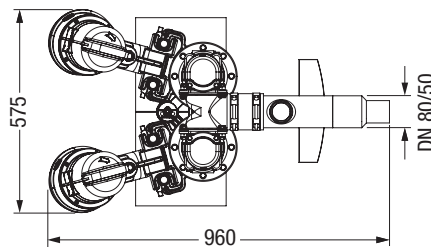

По запросу:

- вертикальный выход напорного трубопровода;
- разнообразная высота/длина напорного трубопровода;
- специальные размеры напорного трубопровода.

Производительность насоса

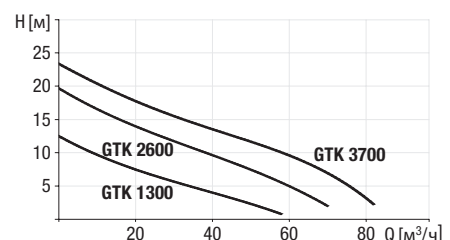
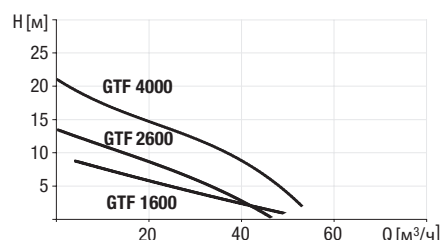
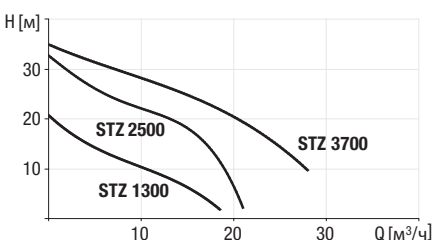

Исполнение *Моно* с одним насосом

Насос	Арт. №
<i>Aqualift F XL</i>	
STZ 1300	STZ1300-M*
STZ 2500	STZ2500-M*
STZ 3700	STZ3700-M*
GTF 1400	GTF1400-M*
GTF 1600	GTF1600-M*
GTF 2600	GTF2600-M*
GTF 4000	GTF4000-M*
GTK 1300	GTK1300-M*
GTK 2600	GTK2600-M*
GTK 3700	GTK3700-M*

Исполнение *Duo* с двумя насосами

Насос	Арт. №
<i>Aqualift F XL</i>	
STZ 1300	STZ1300-D*
STZ 2500	STZ2500-D*
STZ 3700	STZ3700-D*
GTF 1400	GTF1400-D*
GTF 1600	GTF1600-D*
GTF 2600	GTF2600-D*
GTF 4000	GTF4000-D*
GTK 1300	GTK1300-D*
GTK 2600	GTK2600-D*
GTK 3700	GTK3700-D*

*По индивидуальному заказу (сроки поставки по запросу)

Гибридные подъёмные станции

Выгодная альтернатива подъёмным
станциям



Ecolift: принцип действия

Как работает гибридная подъёмная станция?

Гибридная подъёмная станция сочетает в себе надёжность подъёмной станции с эффективностью водоотвода за счёт естественного уклона. При штатной эксплуатации сточные воды самотёком отводятся через *Ecolift XL* в общественную канализацию. В случае затопления производится автоматическое закрытие заслонки (заслонок) с целью защиты здания. При закрытии заслонки (заслонок) происходит включение насоса (насосов) для отвода сточных вод из здания в общественную канализацию.



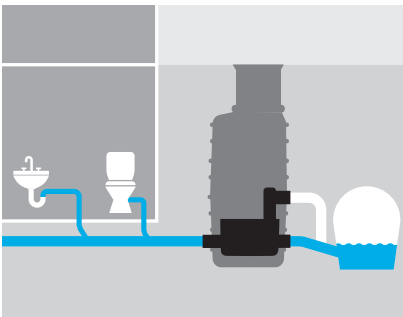

Гибридные подъемные станции используют естественный уклон к канализации.

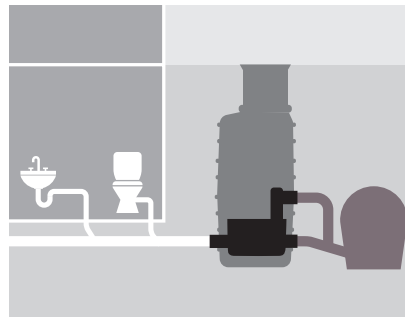

Электроприводная заслонка (заслонки) срабатывает для предотвращения попадания сточных вод из переполненной канализации в результате обратного подпора.

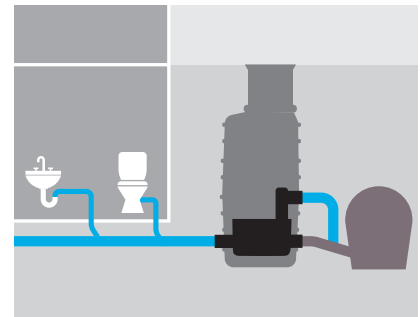

Только при обратном подпоре сточные воды из здания отводятся в канализацию при помощи насоса.



Прямой отвод экономичен.

Подъемная станция перекачивает сточные воды в непрерывном режиме. Поэтому она постоянно потребляет энергию. Отличие гибридной подъемной станции: она начинает перекачивать воду только тогда, когда в этом действительно есть необходимость. Наряду с улучшенным экологическим балансом за счет более низкого энергопотребления существует ещё одно – весьма важное – экономическое преимущество: снижение затрат за счёт более редкого технического обслуживания.



Прямой отвод малошумен.

Несмотря на передовые механические решения и самые современные меры по шумоизоляции – насосы создают шум. А это может мешать, особенно если насосы работают в непрерывном режиме. В этом случае оптимальным решением станет гибридная подъемная станция, которая работает только тогда, когда это действительно необходимо.



Прямой отвод надёжен.

Абсолютная эксплуатационная надёжность, даже в случае перебоев в подаче электроэнергии? Гибридная подъемная станция способна обеспечить такую надёжность, так как работает и без электричества. Использование естественного уклона позволяет отвод сточных вод даже в случае сбоя питания.

Гибридная подъёмная станция *Ecolift XL*

Мощное решение для коммерческого применения и многоквартирных домов

Концентрация мощности: гибридная подъёмная станция *Ecolift XL* представляет собой более крупный и более мощный вариант по сравнению с *Pumpfix*. А это значит, что она идеально подходит для использования в коммерческих зданиях и многоквартирных домах. Подъёмная гибридная станция *Ecolift XL* мощностью до 4,5 кВт способна надёжно перекачивать сточные воды даже в затопленную канализацию. Система с одной или двумя электроприводными заслонками обеспечивает изоляцию от канализационной трубы. Правда, необходимость в этом появляется только в случае обратного подпора. В штатном режиме работы насос отключён, а сточные воды самотёком отводятся в канализацию.

Гибридная подъёмная станция *Ecolift XL* может использоваться в качестве отдельно стоящей установки, а также для установки в подземном колодце с ревизией или в бетонной плите. Предлагаются варианты с насосами разной мощности, одни из которых рассчитаны на 230 В, другие на 400 В. Варианты с одной электроприводной заслонкой подходят для «серых» сточных вод, с двумя – для «чёрных».

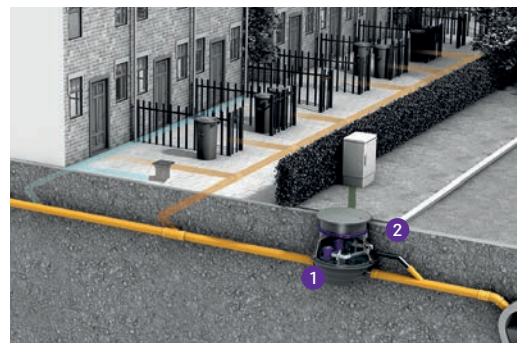

1 Гибридная подъёмная станция 2 Напорная труба

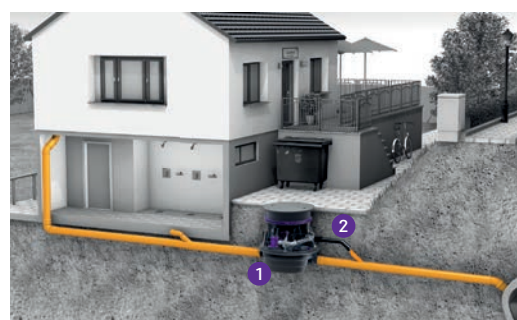

1 Гибридная подъёмная станция 2 Напорная труба

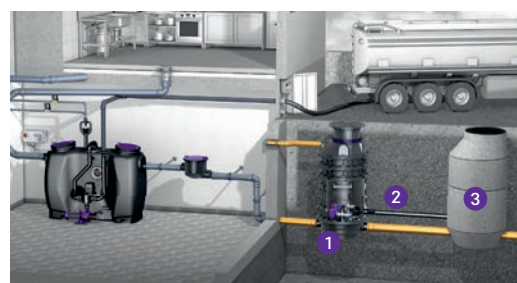

1 Гибридная подъёмная станция 2 Напорная труба
3 Колодец гашения напора



1 Гибридная подъёмная станция
2 Верхняя секция для установки в бетонную плиту

Крышки колодцев

Предлагаются в исполнении из нержавеющей стали, в т.ч. «под плитку», класс нагрузки A/L15, B и D

Дополнительный впускной патрубок

Имеются три предварительно подготовленные поверхности для лёгкого подключения кабелей или вентиляции в месте проведения работ.

Сотовая конструкция стенок колодца

Обеспечивает дополнительную прочность конструкции и устойчивость к всплыванию под воздействием грунтовых вод. Дополнительно в месте проведения работ может быть произведён монтаж впускного патрубка диаметром до Ø 160 мм

Встроенная задвижка

С предохранительным замком для предотвращения случайного закрытия.

Безопасность/надёжность

Пневматический уровнемер и датчик сигнализации обеспечивают двойную надёжность.

Акустическая/вибрационная развязка

Исключены жёсткие связи между всеми активными компонентами/выпускным напорным трубопроводом и колодцем.

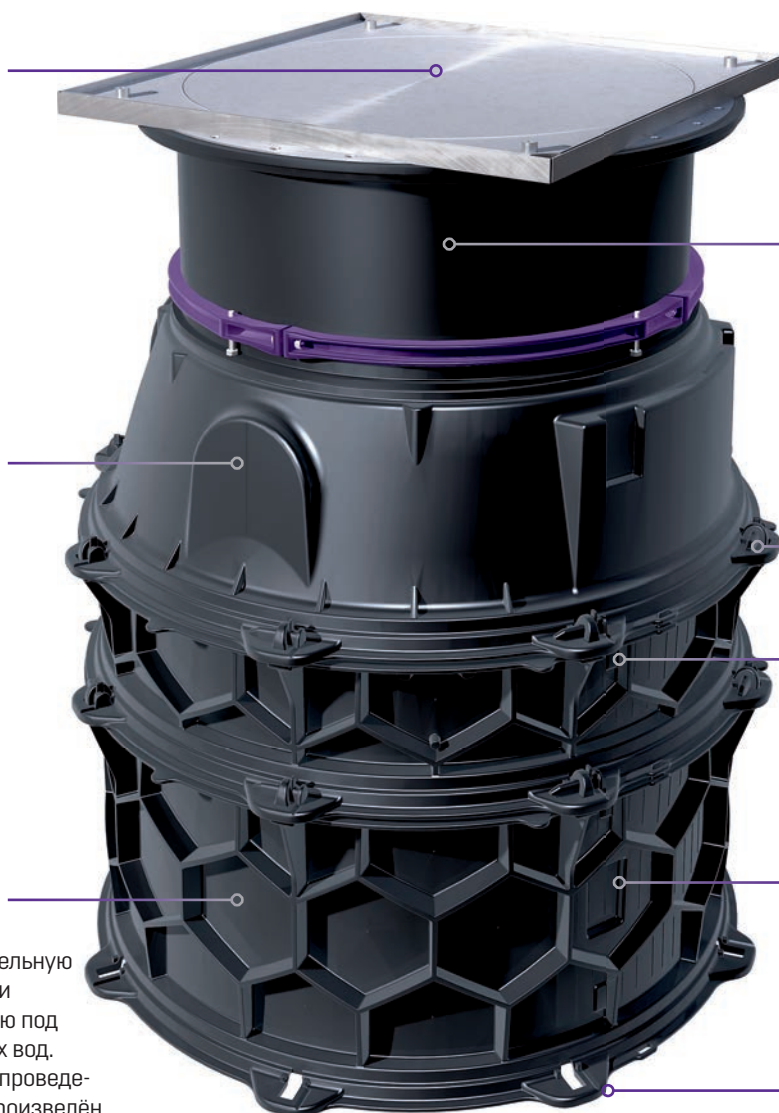
**Регулируемая по высоте верхняя секция**

Предлагаемый диаметр Ø 600 мм или Ø 800 мм, опционально – гидроизоляционный фланец.

Монтажная система

Новая система колодца позволяет простой и абсолютно герметичный монтаж модулей колодца.

Модульная система

Предлагаются модули высотой 250 мм и 500 мм.

Устойчивость к грунтовым водам

Максимальный уровень грунтовых вод над дном колодца: 3000 мм.

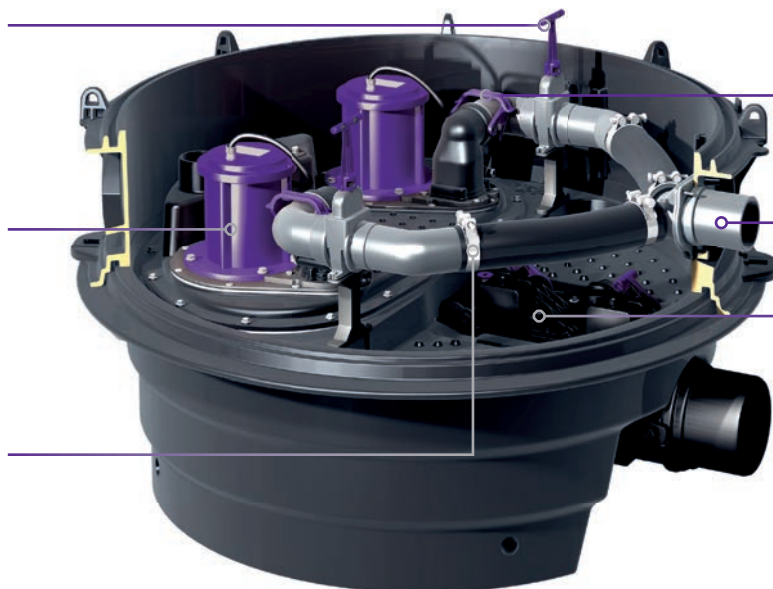
**Соединение напорного трубопровода**

Быстроразъёмное, не требует никаких инструментов

Выход напорного трубопровода

Ø 90 мм

Система заслонок обратного подпора

Предлагается с макс. двумя заслонками с электроприводом для обеспечения максимальной защиты от обратного подпора

Гибридная подъёмная станция *Ecolift XL Mono/Duo*

Сухая установка, с минимальной глубиной



Z-53.2-493

Днище из полиэтилена.

Для установки в бетонную плиту или подземной установки в комбинации с верхней секцией см. стр. 85.

Модель:

- подъёмная станция *Ecolift XL Mono / Duo* для соединения с верхними секциями Ø 800 мм;
- впускной/выпускной патрубок Ø 160 мм;
- с блоком управления Comfort Plus;
- одна заслонка с электроприводом для «серых» сточных вод или две заслонки с электроприводом для «чёрных» сточных вод;
- варианты на 230 В, готовые к подключению.

Длина кабеля: 10 м

Установка:

максимальный уровень грунтовых вод над днищем колодца модуля – 3000 мм.

Примечание:

напорный трубопровод должен быть подсоединён к сварной полиэтиленовой трубе; в случае насоса *SPF 4500* напорный трубопровод подсоединяется к колодцу гашения напора (со всеми вопросами обращайтесь в компанию KESSEL).

➤ **Установка:** в комбинации с верхней секцией Ø 800 стр. 85

➤ **Принадлежности:** стр. 89 – 90

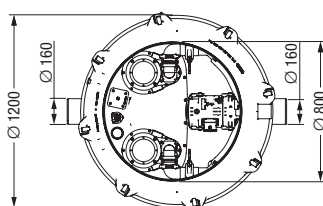
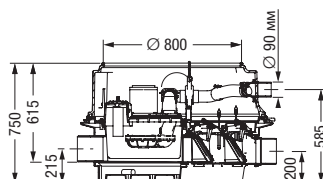

Исполнение Mono с одним насосом

Насос SPF	Напряжение	Арт. №
С электроприводной заслонкой для «серых» сточных вод		
1400-S3	230 В	874 10 44
1500-S3	400 В	874 10 45
3000-S3	400 В	874 10 46
4500-S3	400 В	874 10 47

С двумя электроприводными заслонками для «чёрных» сточных вод

1400-S3	230 В	874 10 48
1500-S3	400 В	874 10 49
3000-S3	400 В	874 10 50
4500-S3	400 В	874 10 51

Исполнение Duo с двумя насосами

Насос SPF	Напряжение	Арт. №
С электроприводной заслонкой для «серых» сточных вод		
1400-S3	230 В	874 10 60
1500-S3	400 В	874 10 61
3000-S3	400 В	874 10 62
4500-S3	400 В	874 10 63

1400-S1	230 В	874 10 64
1500-S1	400 В	874 10 65
3000-S1	400 В	874 10 66
4500-S1	400 В	874 10 67

С двумя электроприводными заслонками для «чёрных» сточных вод

1400-S3	230 В	874 10 68
1500-S3	400 В	874 10 69
3000-S3	400 В	874 10 70
4500-S3	400 В	874 10 71

1400-S1	230 В	874 10 72
1500-S1	400 В	874 10 73
3000-S1	400 В	874 10 74
4500-S1	400 В	874 10 75

Производительность насоса

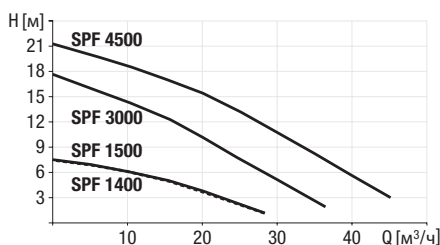

Тип насоса

Тип насоса	Напряжение/Сила тока		Входная мощность (P1)	Мощность (P2)	Производительность насоса	H [м] = высота обратного подпора
SPF 1400-S1/S3-100/50%*	230 В	7,3 А	1,6 кВт	1,1 кВт	28 м³/ч	7,5 м
SPF 1500-S1/S3-100/50%*	400 В	2,7 А	1,4 кВт	1,1 кВт	28 м³/ч	7,5 м
SPF 3000-S1/S3-100/50%*	400 В	5,4 А	3,3 кВт	2,7 кВт	36 м³/ч	17,5 м
SPF 4500-S1/S3-100/50%*	400 В	7,5 А	4,5 кВт	3,7 кВт	45 м³/ч	21 м

*Определение насосов S1 и S3 см. на стр. 95



Z-53.2-493

ÖNORM B 2501

Гибридная подъёмная станция *Ecolift XL Mono/Duo*

Сухая установка, отдельно стоящая или в бетонную плиту



Z-53.2-493

Днище из полиэтилена.

Для напольной установки в непромерзающих помещениях, подземной установки вне здания или установки в бетонный пол, в комбинации с модулем базы колодца, см. стр. 87 – 88.

Модель:

- подъёмная станция *Ecolift XL Mono / Duo* с приварным кольцом шахты колодца;
- впускной/выпускной патрубок Ø 160 мм;
- с блоком управления *Comfort Plus*;
- одна заслонка с электроприводом для «серых» сточных вод или две заслонки с электроприводом для «чёрных» сточных вод;
- варианты на 230 В, готовые к подключению.

Длина кабеля: 10 м

Установка:

максимальный уровень грунтовых вод над днищем колодца модуля – 3000 мм.

Примечание:

напорный трубопровод должен быть подсоединён к сварной полиэтиленовой трубе; в случае насоса *SPF 4500* напорный трубопровод подсоединяется к колодцу гашения напора (со всеми вопросами обращайтесь в компанию KESSEL).

➤ **Установка:** в сочетании с модулем базы колодца Ø 1000, см. стр. 87 – 88

➤ **Принадлежности:** стр. 89 – 90

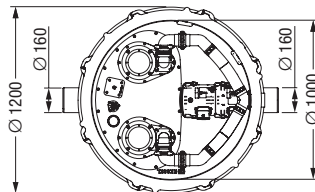
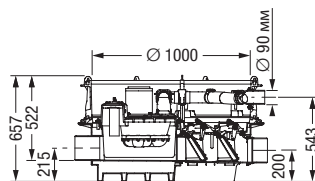

Исполнение Mono с одним насосом

Насос SPF	Напряжение	Арт. №
С электроприводной заслонкой для «серых» сточных вод		
1400-S3	230 В	874 10 06
1500-S3	400 В	874 10 07
3000-S3	400 В	874 10 08
4500-S3	400 В	874 10 09

С двумя электроприводными заслонками для «чёрных» сточных вод

1400-S3	230 В	874 10 10
1500-S3	400 В	874 10 11
3000-S3	400 В	874 10 12
4500-S3	400 В	874 10 13

Исполнение Duo с двумя насосами

Насос SPF	Напряжение	Арт. №
С электроприводной заслонкой для «серых» сточных вод		
1400-S3	230 В	874 10 22
1500-S3	400 В	874 10 23
3000-S3	400 В	874 10 24
4500-S3	400 В	874 10 25

1400-S1	230 В	874 10 26
1500-S1	400 В	874 10 27
3000-S1	400 В	874 10 28
4500-S1	400 В	874 10 29

С двумя электроприводными заслонками для «чёрных» сточных вод

1400-S3	230 В	874 10 30
1500-S3	400 В	874 10 31
3000-S3	400 В	874 10 32
4500-S3	400 В	874 10 33

1400-S1	230 В	874 10 34
1500-S1	400 В	874 10 35
3000-S1	400 В	874 10 36
4500-S1	400 В	874 10 37

Производительность насоса

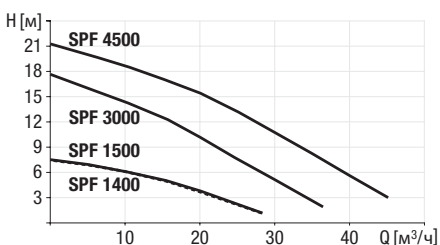

Тип насоса

Тип насоса	Напряжение	Сила тока	Входная мощность (P1)	Мощность (P2)	Производительность насоса	H [м] = высота обратного подпора
SPF 1400-S1/S3-100/50%*	230 В	7,3 А	1,6 кВт	1,1 кВт	28 м³/ч	7,5 м
SPF 1500-S1/S3-100/50%*	400 В	2,7 А	1,4 кВт	1,1 кВт	28 м³/ч	7,5 м
SPF 3000-S1/S3-100/50%*	400 В	5,4 А	3,3 кВт	2,7 кВт	36 м³/ч	17,5 м
SPF 4500-S1/S3-100/50%*	400 В	7,5 А	4,5 кВт	3,7 кВт	45 м³/ч	21 м

*Определение насосов S1 и S3 см. на стр. 95



Надставные элементы и модули базы колодца



Надставной элемент Ø 800

Из полимера/нержавеющей стали

Назначение:Для использования в качестве верхней секции модуля базы колодца *Aqualift F XL Mono/Duo*

при варианте с минимальной глубиной установки см. стр. 154.

Модель:

с водонепроницаемым фланцем или без него

**квадратная, «под плитку»,
без водонепроницаемого фланца**Глубина установки D
в мм (мин./макс.)

65 - 314

Декоративные
решётки

Класс нагрузки A/L 15

Арт. №

874 01 75

**квадратная, «под плитку»,
с водонепроницаемым фланцем**

282 - 531

Класс нагрузки A/L 15

874 01 76

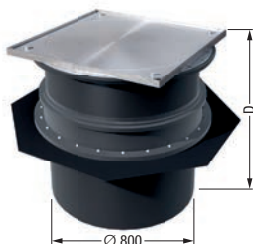
**квадратная, не «под плитку»,
без водонепроницаемого фланца**

50 - 299

Класс нагрузки A/L 15

874 01 77

**квадратная, не «под плитку», проти-
воскользкая, с водонепроницае-
мым фланцем**

267 - 516

Класс нагрузки A/L 15

874 01 78

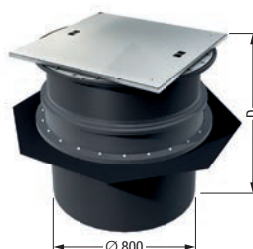
**квадратная, без водонепроницаемо-
го фланца**

274 - 523

Класс нагрузки B

874 01 79

274 - 523

Класс нагрузки D

874 01 80

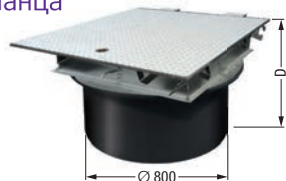
**круглая, без водонепроницаемого
фланца**

65 - 314

Класс нагрузки K 3

874 01 81



Модуль: шахта колодца Ø 1000 с отверстием для доступа Ø 600

для комбинации с модулем базы колодца *Aqualift F XL*, *Aqualift S XL* и *Ecolift XL*

EN 13598, часть 2 Z-42.1-527

Сделано из полиэтиленового материала ПЭНД.

Установка: для подземной установки;
максимальный уровень грунтовых вод над
днищем колодца модуля составляет 3000 мм

Модульная конструкция включает:

- кольца шахты колодца с установленными ступенями лестницы;
- телескопический удлинитель с регулировкой высоты;
- круглая крышка из чугуна;
- а также все уплотнительные кольца, манжеты и фиксирующие клинья, необходимые для установки.

Поставка: как отдельные элементы

Внимание: водонепроницаемая крышка

Примечание: другие варианты глубины установки (по запросу)

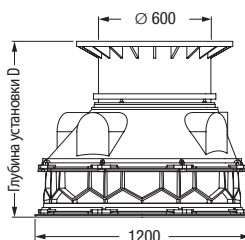

Глубина установки D, мм	Класс А/В		Класс нагрузки D	
	Арт. №	Арт. №	Арт. №	Арт. №
D1: 380 – 629*	874 00 00	874 00 01	874 00 06	874 00 07
D2: 630 – 879*	874 00 06	874 00 07	874 00 12	874 00 13
D3: 880 – 1129*	874 00 12	874 00 13	874 00 18	874 00 19
D4: 1130 – 1379	874 00 18	874 00 19	874 00 24	874 00 25
D5: 1380 – 1629	874 00 24	874 00 25	874 00 30	874 00 31
D6: 1630 – 1879	874 00 30	874 00 31	874 00 36	874 00 37
D7: 1880 – 2129	874 00 36	874 00 37	874 00 42	874 00 43
D8: 2130 – 2379	874 00 42	874 00 43	874 00 48	874 00 49
D9: 2380 – 2629	874 00 48	874 00 49	874 00 54	874 00 55
D10: 2630 – 2879	874 00 54	874 00 55	874 00 60	874 00 61
D11: 2880 – 3129	874 00 60	874 00 61	874 00 66	874 00 67
D12: 3130 – 3379**	874 00 66	874 00 67	874 00 72	874 00 73
D13: 3380 – 3629**	874 00 72	874 00 73	874 00 78	874 00 79
D14: 3630 – 3879**	874 00 78	874 00 79	874 00 84	874 00 85
D15: 3880 – 4129**	874 00 84	874 00 85		

*Глубина установки D1 – D3

только в комбинации с насосной станцией
Погружная установка

** Глубина установки D12 –15

Внимание: макс. глубина установки 5000 мм в комбинации с модулем базы колодца

EN 13598, часть 2 Z-42.1-527

Модуль: шахта колодца Ø 1000 с отверстием для доступа Ø 800

для комбинации с модулем базы колодца *Aqualift F XL*, *Aqualift S XL* и *Ecolift XL*

EN 13598, часть 2 Z-42.1-527

Сделано из полиэтиленового материала ПЭНД.

Установка: для установки в бетонной плите;
максимальный уровень грунтовых вод над
днищем колодца модуля составляет 3000 мм

Модульная конструкция включает:

- с фланцем и контрфланцем для водонепроницаемого бетона;
- кольца шахты колодца с установленными ступенями лестницы;
- телескопический удлинитель с регулировкой высоты;
- квадратная крышка из нержавеющей стали, класс нагрузки А/L 15
- а также все уплотнительные кольца, манжеты и фиксирующие клинья, необходимые для установки.

Поставка: как отдельные элементы

Внимание: водонепроницаемая крышка

Примечание: другие варианты глубины установки; верхние секции и крышки – класс нагрузки В/D (по запросу)

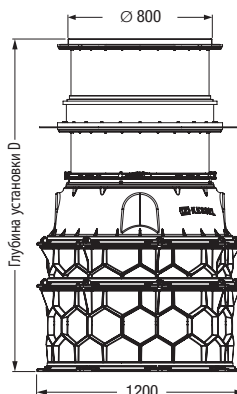
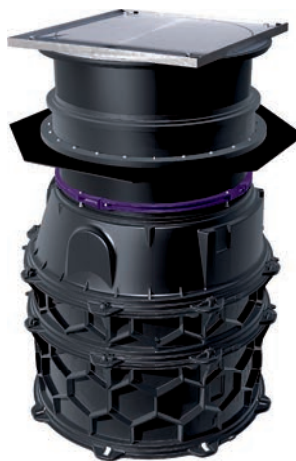

Крышка «под плитку»

Глубина установки D, мм	Арт. №
D1: 628 – 877	874 00 03
D2: 878 – 1127	874 00 09
D3: 1128 – 1377	874 00 15
D4: 1378 – 1627	874 00 21
D5: 1628 – 1877	874 00 27

Крышка «не под плитку», противоскользящая

Глубина установки D, мм	Арт. №
D1: 613 – 862	874 00 05
D2: 863 – 1112	874 00 11
D3: 1113 – 1362	874 00 17
D4: 1363 – 1612	874 00 23
D5: 1613 – 1862	874 00 29

EN 13598, часть 2 Z-42.1-527

Модуль: шахта колодца Ø 1000 с отверстием для доступа Ø 800

для комбинации с модулем базы колодца *Aqualift F XL*, *Aqualift S XL* и *Ecolift XL*

EN 13598, часть 2 Z-42.1-527

Сделано из полиэтиленового материала ПЭНД.

Установка: для подземной установки; максимальный уровень грунтовых вод над дном колодца модуля составляет 3000 мм

Модульная конструкция включает:

- кольца шахты колодца с установленными ступенями лестницы;
- телескопический удлинитель с регулировкой высоты;
- крышки из нержавеющей стали;
- а также все уплотнительные кольца, манжеты и фиксирующие клинья, необходимые для установки.

Поставка: как отдельные элементы

Внимание: водонепроницаемая крышка

Примечание: другие варианты глубины установки; верхние секции и крышки – класс нагрузки В/D (по запросу)

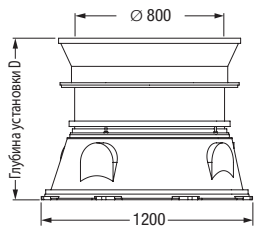

На иллюстрации: арт. № 874 01 58

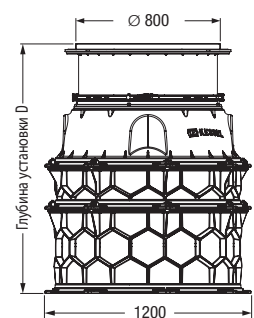

На иллюстрации: арт. № 874 00 02



На иллюстрации: арт. № 874 01 43



На иллюстрации: арт. № 874 00 20

Круглая крышка

Глубина установки D, мм	Арт. №
-------------------------	--------

Класс нагрузки КЗ

D1: 375 – 624	874 01 22
D2: 625 – 874	874 01 23
D3: 875 – 1124	874 01 24
D4: 1125 – 1374	874 01 25
D5: 1375 – 1624	874 01 26
D6: 1625 – 1874	874 01 27
D7: 1875 – 2124	874 01 28
D8: 2125 – 2374	874 01 29
D9: 2375 – 2624	874 01 30
D10: 2625 – 2874	874 01 31
D11: 2875 – 3124	874 01 32
D12: 3125 – 3374**	874 01 33
D13: 3375 – 3624**	874 01 34
D14: 3625 – 3874**	874 01 35
D15: 3875 – 4124**	874 01 36

Квадратная крышка

Глубина установки D, мм	Арт. №
-------------------------	--------

Класс нагрузки В

D1: 620 – 869	874 01 41
D2: 870 – 1119	874 01 42
D3: 1120 – 1369	874 01 43

Класс нагрузки D

D1: 620 – 869	874 01 58
D2: 870 – 1119	874 01 59
D3: 1120 – 1369	874 01 60

** Глубина установки D 12 –15

Внимание: макс. глубина установки 5000 мм в комбинации с модулем базы колодца

Квадратная крышка

Глубина установки D, мм	Арт. №
-------------------------	--------

Класс нагрузки А/L 15, не «под плитку», противоскользкая

D1: 396 – 645	874 00 04
D2: 646 – 895	874 00 10
D3: 896 – 1145	874 00 16
D4: 1146 – 1395	874 00 22
D5: 1396 – 1645	874 00 28
D6: 1646 – 1895	874 00 34
D7: 1896 – 2145	874 00 40
D8: 2146 – 2395	874 00 46
D9: 2396 – 2645	874 00 52
D10: 2646 – 2895	874 00 58
D11: 2896 – 3145	874 00 64
D12: 3146 – 3395**	874 00 70
D13: 3396 – 3645**	874 00 76
D14: 3646 – 3895**	874 00 82
D15: 3896 – 4145**	874 00 88

Класс нагрузки А/L 15, «под плитку»

D1: 411 – 660	874 00 02
D2: 661 – 910	874 00 08
D3: 911 – 1160	874 00 14
D4: 1161 – 1410	874 00 20
D5: 1411 – 1660	874 00 26
D6: 1661 – 1910	874 00 32
D7: 1911 – 2160	874 00 38
D8: 2161 – 2410	874 00 44
D9: 2411 – 2660	874 00 50
D10: 2661 – 2910	874 00 56
D11: 2911 – 3160	874 00 62
D12: 3161 – 3410**	874 00 68
D13: 3411 – 3660**	874 00 74
D14: 3661 – 3910**	874 00 80
D15: 3911 – 4160**	874 00 86

** Глубина установки D 12 –15

Внимание: макс. глубина установки 5000 мм в комбинации с модулем базы колодца

Принадлежности

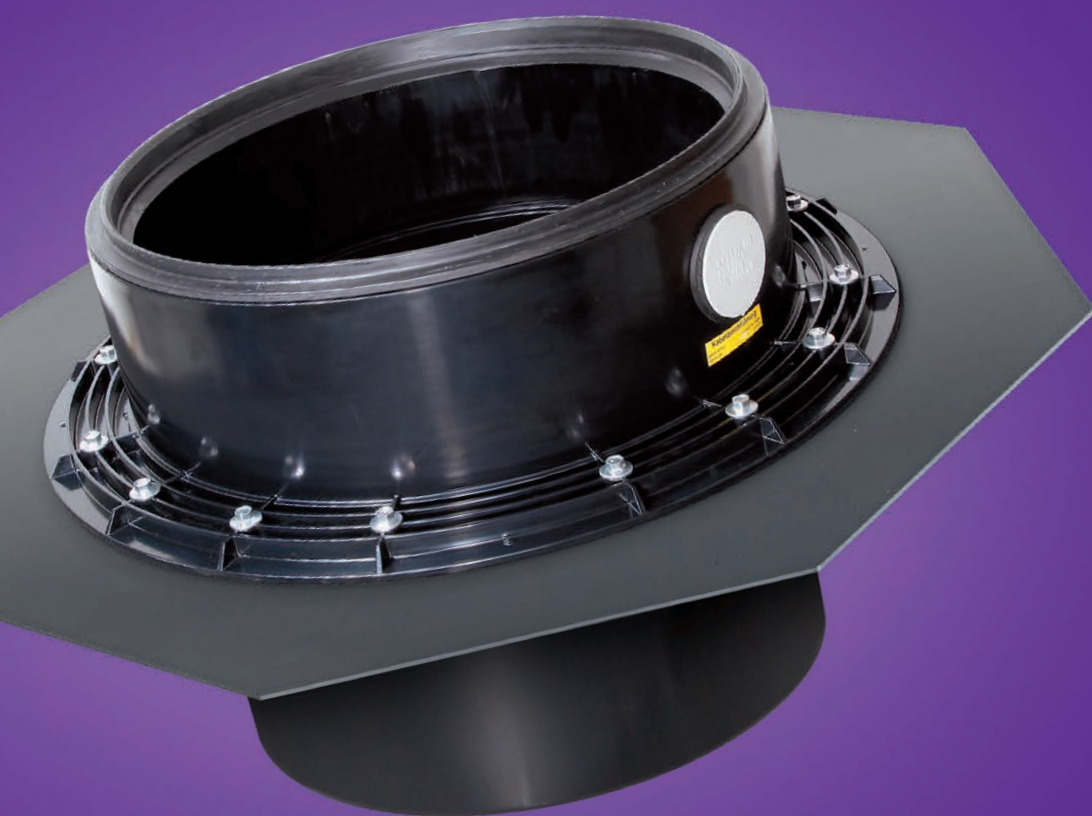

Принадлежности

Подъемная станция *Minilift S, Aqualift F Compact*

Аварийная сигнализация

для подъемных станций

Арт. №

с электродным зондом **Функциональное назначение:** сигнализатор предельного уровня/затопления; для токопроводящих жидкостей.
Длина кабеля: 5 м (возможность удлинения до 30 м)

20 222



с оптическим зондом **Функциональное назначение:** сигнализатор предельного уровня/затопления; для токопроводящих и токонепроводящих жидкостей.
Длина кабеля: 5 м (возможность удлинения до 30 м)

20 223

Принадлежности

Minilift S

Удлинительная секция

для установки в бетонном полу

Арт. №

для более глубокой установки с фланцем

Комплектация: уплотнение
Удлинение: макс. 147 мм (в случае более глубокой установки обеспечить возможность технического обслуживания!)

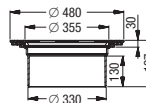

830 070

Принадлежности

Подъемная станция *Minilift S, Aqualift F Compact, Aqualift S Compact*

Впускной переходник

для подъемной станции

Наружный диаметр
Ø (мм)

Размер сверла
в мм

Арт. №

Впускной переходник **Комплектация:** плоское уплотнение

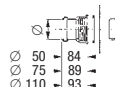

Ø 50
Ø 75
Ø 110

60
92
121

39 005
39 007
39 100

Комплект напорных труб

для подъемной станции

Наружный диаметр
Ø (мм)

Арт. №

Комплект напорных труб **Комплектация:** напорный шланг длиной 5 м
Ø 40 (DN 32 мм)
Ø 50 (DN 40 мм)



Ø 40
Ø 50

28 040
28 062*

Удлинительные секции

для установки в бетонном полу

Арт. №

с центральным фланцем

Дополнительная функция: для установки в водонепроницаемом бетоне.
Комплектация: защитная крышка на время проведения строительных работ, в полном сборе, комплект уплотнений (контрфланец из полимерного материала, крепление винтами, эластомерная прокладка-мембрана из НК/СБК Ø 800 мм),
Удлинение: макс. 360 мм

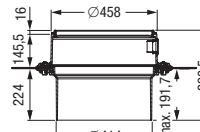

83 075

с фланцем и контрфланцем

Дополнительная функция: для соединения с мембраной на месте производства работ
Комплектация: винты
Удлинение: макс. 140 мм (в случае более глубокой установки обеспечить возможность технического обслуживания!)

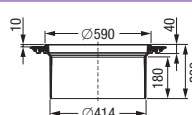

83 073

с уплотнением

Удлинение: макс. 180 мм (в случае более глубокой установки обеспечить возможность технического обслуживания!)

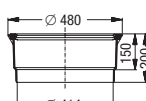

83 070

Принадлежности

Подъемная станция *Aqualift F Mono/Duo, Aqualift F Compact*

Принадлежности блока управления

Назначение: см. описание изделия

			Арт. №
Акустическая сигнализация	Назначение: для всех блоков управления 230 В не для сигнализатора арт. № 20 222 и 20 223 Длина кабеля: 20 м		20 162
Сухой контакт	Назначение: для всех блоков управления 230 В не для сигнализатора арт. № 20 222 и 20 223		80 072

Принадлежности

Подъемная станция *Aqualift F Mono/Duo, Aqualift F Compact* и гибридная подъемная станция *Ecolift XL*

Безопасность

Назначение: см. описание изделия

			Арт. №
TeleControl – телеметрическая система	Назначение: для подключения к блокам управления KESSEL Comfort 230 В и 400 В Функция: рассылка текстовых сообщений на макс. три мобильных телефона. Комплектация: с внутренней антенной (без SIM-карты)		28 792
Комплект воздушного компрессора	Функция: для использования в комбинации с подъемной станцией и насосными станциями с регулированием давления: предотвращает загрязнение, предупреждает образование конденсата в напорном шланге, делает возможной эксплуатацию систем с длиной напорного шланга > 10 м. Комплектация: тройник, напорный шланг длиной 20 м.		28 048

Принадлежности

Подъемная станция *Aqualift F Mono/Duo, Aqualift F Compact, Minilift S*

Кольцевая пила

Комплект кольцевой пилы	Комплектация: держатель режущего диска		Внешний диаметр трубы в мм	Размер сверла в мм	Арт. №
			Ø 50	60	500 101
			Ø 75	92	500 100
			Ø 110	121	
			Ø 110	121	
			Ø 125	133	500 102
			Ø 160	168	
			Ø 200 ¹⁾	200	

1) использовать дрель мощностью не менее 1000 Вт.

Уплотнение

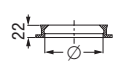
Трубное уплотнение	Размер сверла:		Номинальный диаметр трубы в мм	Внешний диаметр трубы в мм	Арт. №	
			DN 50	Ø 50	850 114	
			Ø 50: 60 мм	DN 70	Ø 75	850 116
			Ø 75: 92 мм	DN 100	Ø 110	850 117
			Ø 110: 121 мм	DN 125	Ø 125	850 118
			Ø 125: 133 мм	DN 150	Ø 160	850 119
			Ø 160: 168 мм	DN 200	Ø 200	850 123
Ø 200: 210 мм						

Принадлежности

Aqualift F Compact

Комплект дооснастки

Для подъемной станции *Aqualift F Compact*

**Поплавковый
сигнализатор**

Назначение: для комбинации с блоками управления Comfort 230 В
Комплектация: поплавок выключатель, кронштейн поплавок выключателя
Длина кабеля: 5 м



Арт. №

28 016

Принадлежности

Насосная станция *Aqualift F Basic*

Надставной элемент

Надставной элемент

Удлинение: 140 - 440 мм, с регулировкой высоты



Арт. №

829 100

Задвижки

Назначение: см. описание изделия

Задвижка

Назначение: исполнение Mono



Арт. №

829 200

Задвижка

Назначение: исполнение Duo



829 200

Принадлежности

Модуль базы колодца *Aqualift F XL, Aqualift S XL и Ecolift XL*

Шкаф для блока управления

для установки блоков управления, модемов, нагревательного элемента, сигнальной лампы (вне зданий)

для установки блока управления, обогрева, сигнальной лампы

Высота над уровнем земли: 870 мм

для отопительной и напорной трубы

Высота над уровнем земли: 870 мм

для установки блока управления, модема, обогрева, сигнальной лампы

Высота над уровнем земли: 870 мм

для установки блока управления, модема, обогрева, сигнальной лампы и напорного трубопровода

Высота над уровнем земли: 870 мм

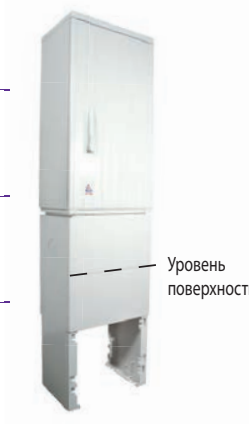

Уровень поверхности

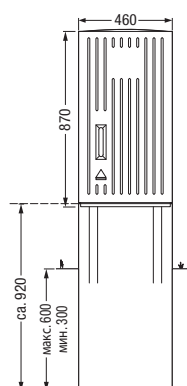

Общая высота в мм

Ширина / глубина в мм

Арт. №

1740

460/320

97 716

1740

590/320

97 714

1740

785/320

97 723

1740

1115/320



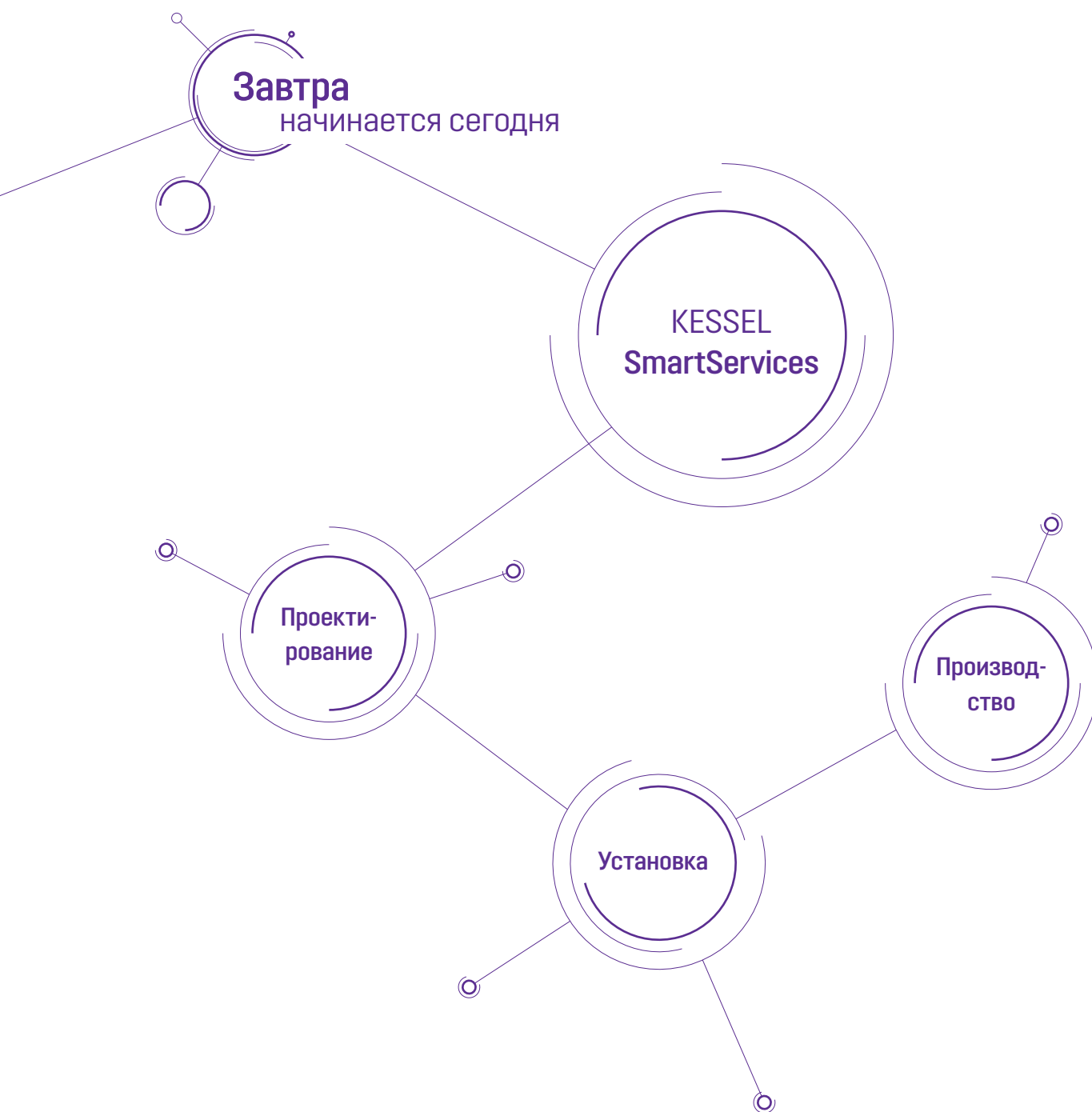

97 724

KESSEL Smart Services
**Интеллектуальные услуги
компании KESSEL**





Предлагая интеллектуальные услуги SmartServices, компания KESSEL уже сегодня обеспечивает будущее для каждого из своих решений по водоотведению. Будучи нашим клиентом, вы не только получите обширную цифровую поддержку при проектировании, установке и эксплуатации фирменной продукции KESSEL, но и приобретёте уверенность в том, что данные услуги будут непрерывно совершенствоваться во имя вашего успешного будущего.





Проектирование

- 
Информационное моделирование зданий (BIM)
 Вся информация по компонентам для обеспечения надёжного проектирования
- 
Данные автоматизированного проектирования (CAD)
 Чертёж в горизонтальной проекции с помощью AutoCAD и пр.
- 
Тексты для тендерной документации
 Простое управление основными данными по изделию.
- 
Информация по монтажу
 Подробные инструкции.

Установка

- 
Информационное моделирование зданий (BIM)
 Вся важная информация по компонентам для обеспечения надёжной установки.
- 
Видео-ролики по монтажу
 Наглядные советы по установке.
- 
Инструкции по установке
 Надлежащая установка, шаг за шагом.

Производство

- 
Информационное моделирование зданий (BIM)
 Вся важная информация о компонентах для обеспечения надёжной эксплуатации и технического обслуживания.
- 
Каталог запасных частей
 Запасные части, необходимые для технического обслуживания и ремонта.
- 
Видео-ролик по эксплуатации
 Наглядная информация по продукции.
- 
Руководства пользователя
 Электронная библиотека руководств по отдельным изделиям



SmartSelect

Инструмент для проектирования подъёмных станций и жиротделителей



SonicControl

Автоматическое измерение толщины слоя жира в жиротделителе



Поиск запчастей

Инструмент для подбора подходящих запчастей

Компания KESSEL.

Основанная в 1963 году, компания KESSEL уверенно занимает ведущие позиции при разработке надёжных инновационных решений в сфере водоотведения. Вот уже более полувека мы способствуем динамичному развитию нашей отрасли и на сегодняшний день являемся международным поставщиком продукции премиум-класса.



Свыше 500
работников



103 млн евро
годовая выручка (2018 г.)



92 920 м²
площадь завода



54
рынка сбыта

Наряду с постоянным контролем качества ключевую роль для нас играют такие факторы, как защита окружающей среды, энергоэффективность, охрана труда и производственная безопасность; это относится как к нашему собственному производству, так и к процессу эксплуатации нашей продукции на местах.

Мы также дорожим нашими отношениями с заказчиками. Поэтому мы предлагаем уникальный спектр услуг: консультирование и проектирование, монтаж и ввод в эксплуатацию, а также регулярное техническое обслуживание.

Несомненно одно: мы последовательно претворяем в жизнь наше видение будущего и входим в число лидеров отрасли, обеспечивая высокое качество, инновационность и безопасность выпускаемой продукции и оказываемых услуг.

Компания KESSEL: ведущие технологии в сфере водоотведения



Made in Germany



Завод KESSEL в г. Лентинг (Германия)

Ведущие технологии в сфере водоотведения

В вопросах водоотвода, очистки сточных вод и защиты от обратного подпора компания KESSEL всегда готова предложить вам оптимальные решения. Обращайтесь!

Технология защиты от обратного подпора

Подъёмные станции и насосы

Сепараторы

Системы водоотвода



Дополнительная информация:

www.kessel-drenag.ru



Права на технические изменения защищены.

KESSEL TURKEY

Atatürk Mah Mustafa Kemal Cad no: 1/2/1 34758

Ataşehir /İSTANBUL

www.kessel-drenag.ru